

Legenda

- Format netto
- - - Format brutto
- - - Wewnętrzny bezpieczny margines

Makiety



Poprawnie przygotowany plik powinien mieć wymiary **104 x 104 mm**.

Spad wynosi po **2 mm** dla każdego z boków użytku i po **2mm** dla każdego z boków naklejki. W nawiasie podany jest nr wykrojnika.

Szary obszar w makiety wskazuje umiejscowienie paska klejowego.

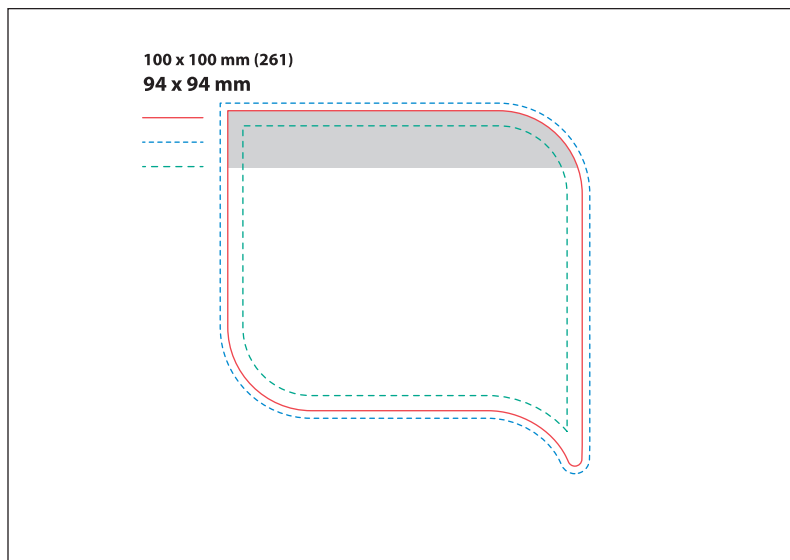
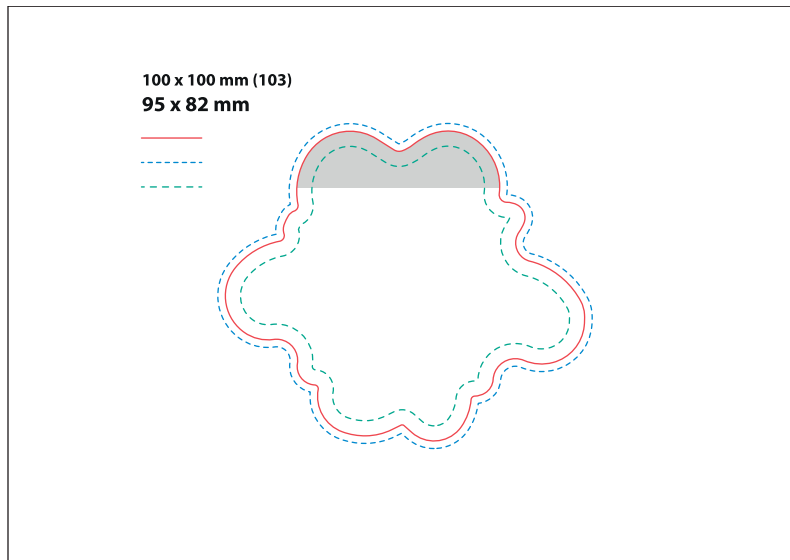
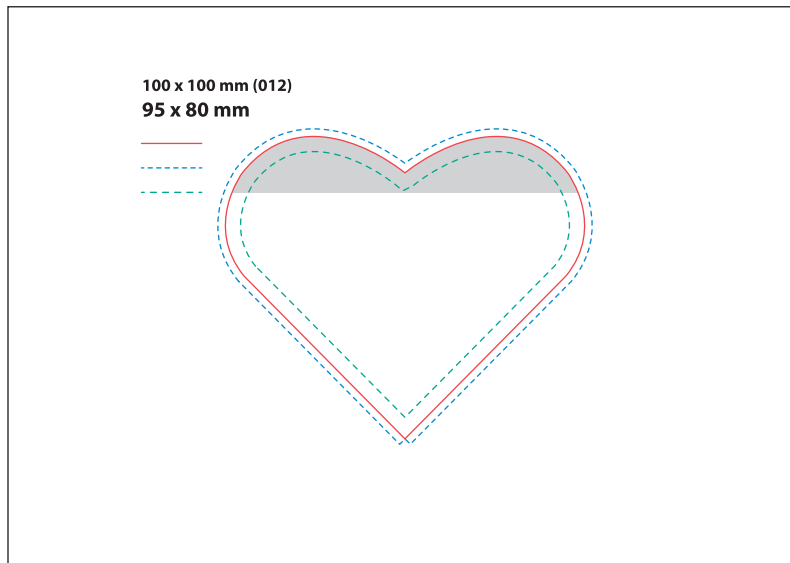

Legenda

- Format netto
- - - Format brutto
- - - Wewnętrzny bezpieczny margines

Makiety



Poprawnie przygotowany plik powinien mieć wymiary **104 x 104 mm**.

Spad wynosi po **2 mm** dla każdego z boków użytku i po **2mm** dla każdego z boków naklejki. W nawiasie podany jest nr wykrojnika.

Szary obszar w makiecie wskazuje umiejscowienie paska klejowego.

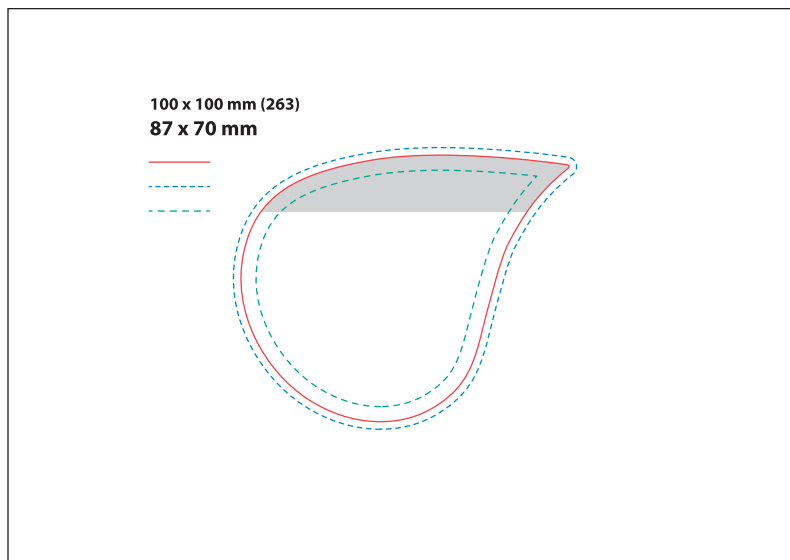
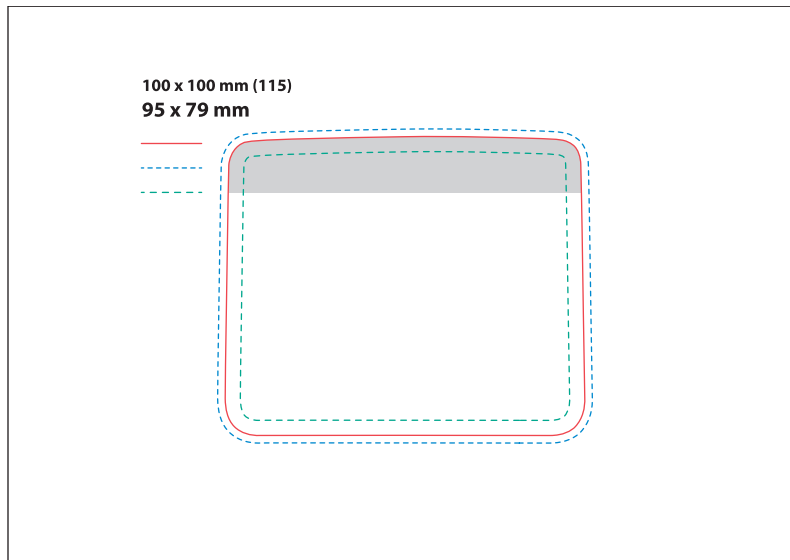
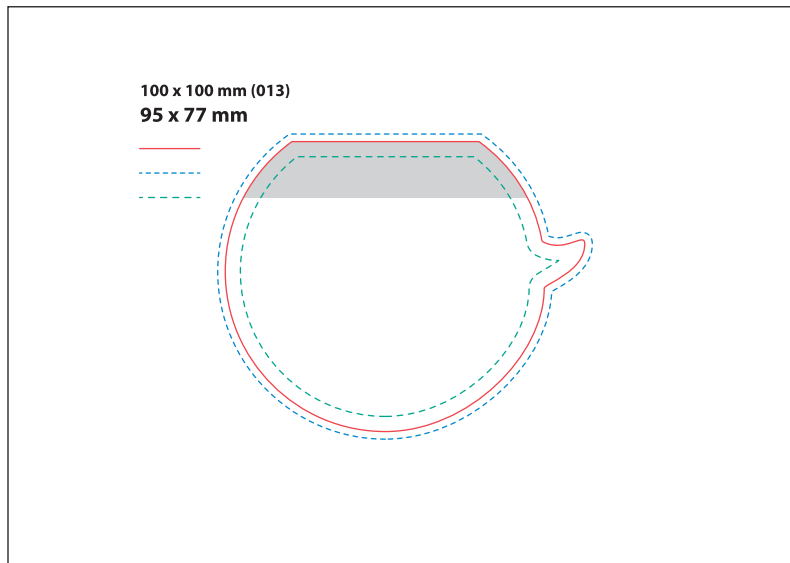

Legenda

- Format netto
- - - Format brutto
- - - Wewnętrzny bezpieczny margines

Makiety



Poprawnie przygotowany plik powinien mieć wymiary **104 x 104 mm**.

Spad wynosi po **2 mm** dla każdego z boków użytku i po **2mm** dla każdego z boków naklejki. W nawiasie podany jest nr wykrojnika.

Szary obszar w makiety wskazuje umiejscowienie paska klejowego.

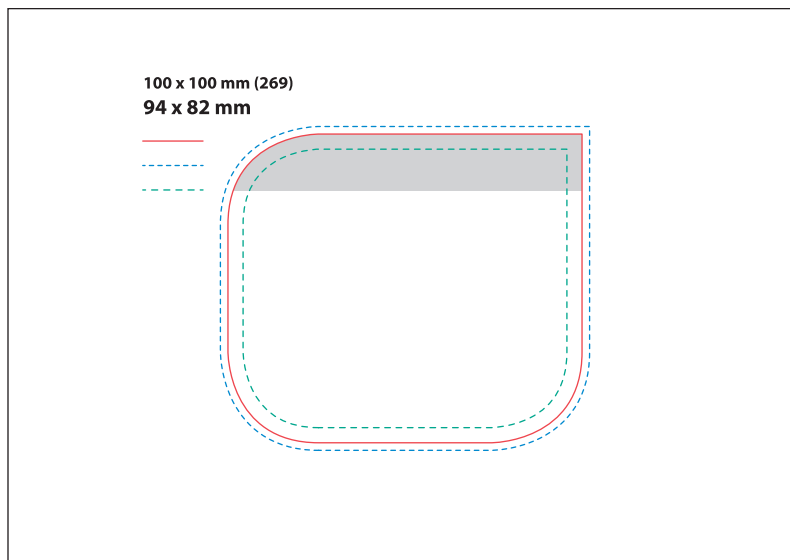
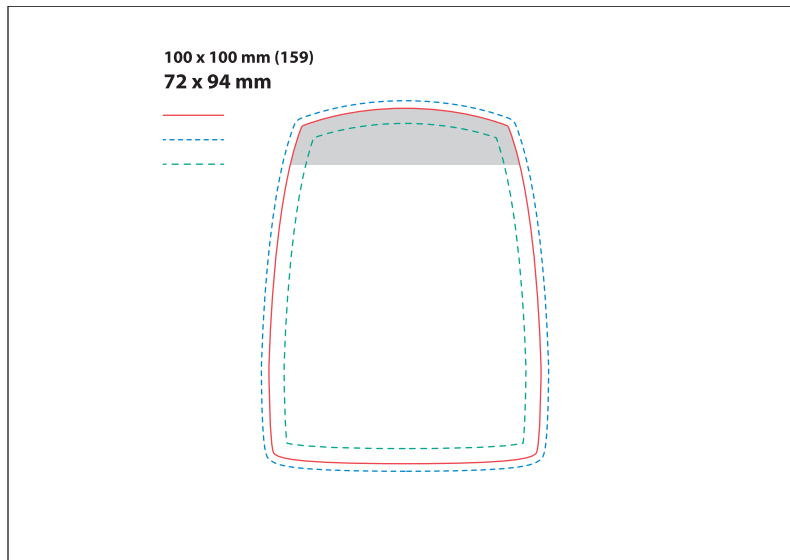
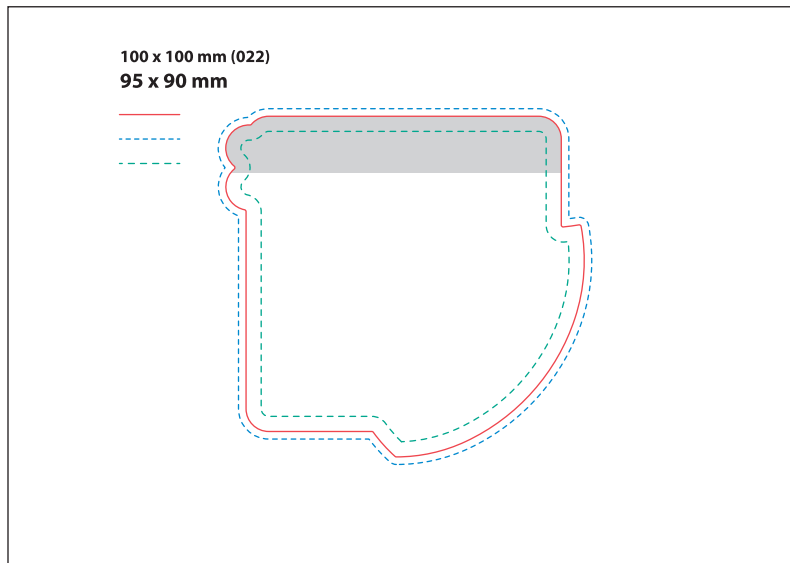

Legenda

- Format netto
- - - Format brutto
- - - Wewnętrzny bezpieczny margines

Makiety



Poprawnie przygotowany plik powinien mieć wymiary **104 x 104 mm**.

Spad wynosi po **2 mm** dla każdego z boków użytku i po **2mm** dla każdego z boków naklejki. W nawiasie podany jest nr wykrojnika.

Szary obszar w makiety wskazuje umiejscowienie paska klejowego.

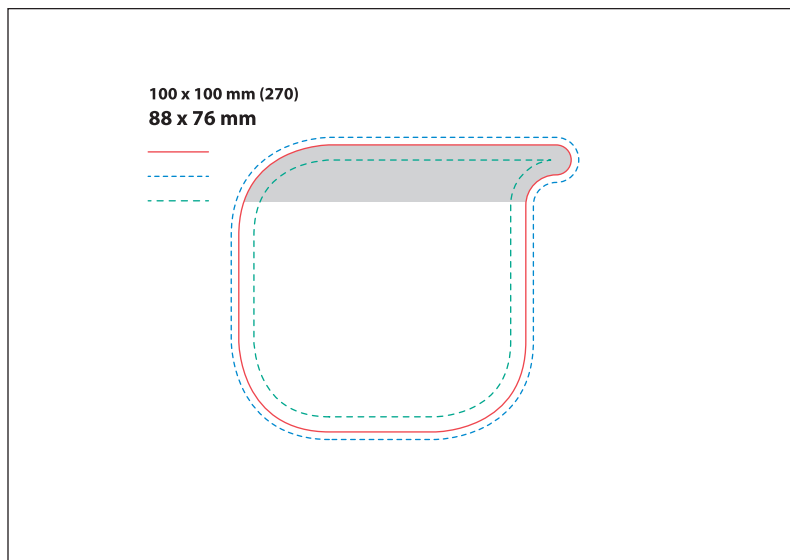
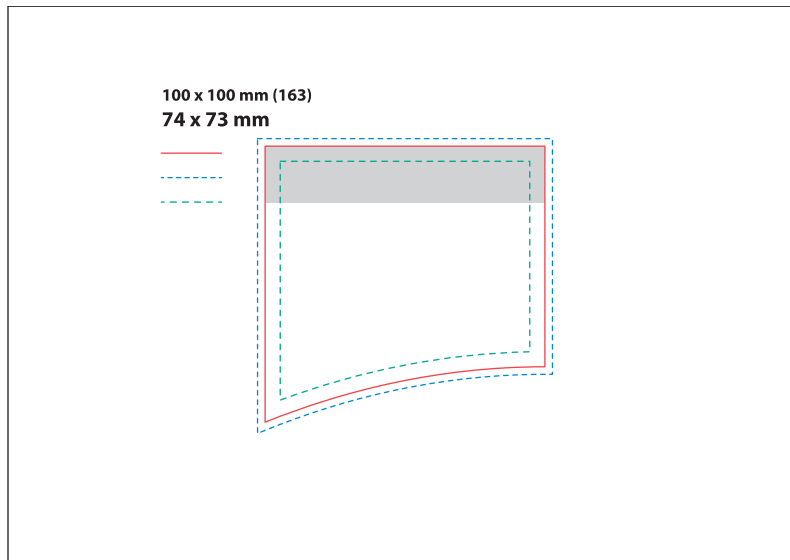
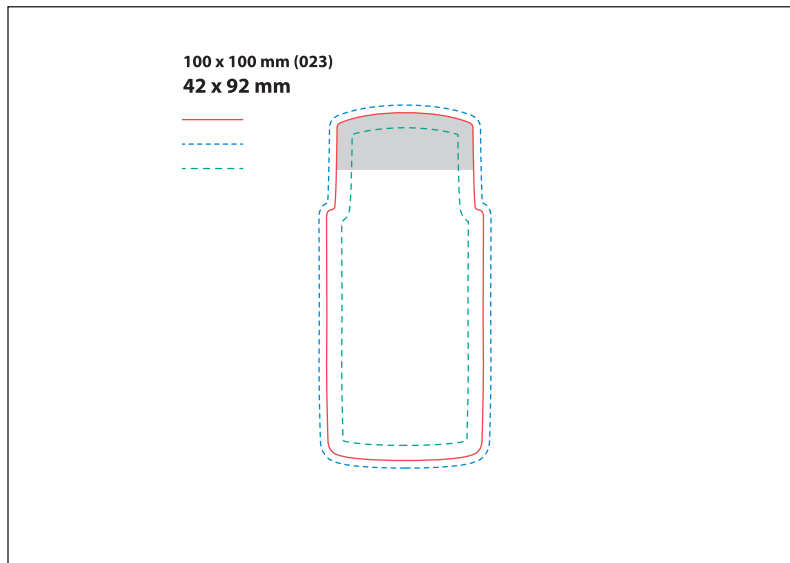

Legenda

- Format netto
- - - Format brutto
- - - Wewnętrzny bezpieczny margines

Makiety





Poprawnie przygotowany plik powinien mieć wymiary **104 x 104 mm**.

Spad wynosi po **2 mm** dla każdego z boków użytku i po **2mm** dla każdego z boków naklejki. W nawiasie podany jest nr wykrojnika.

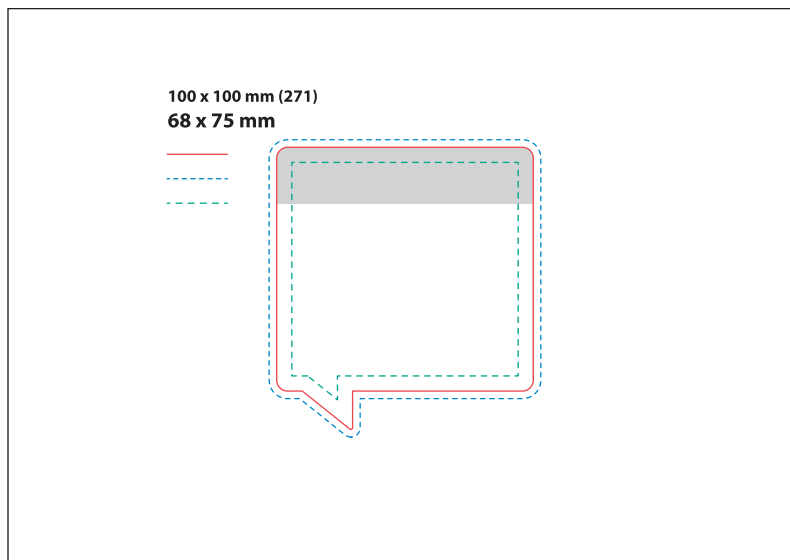
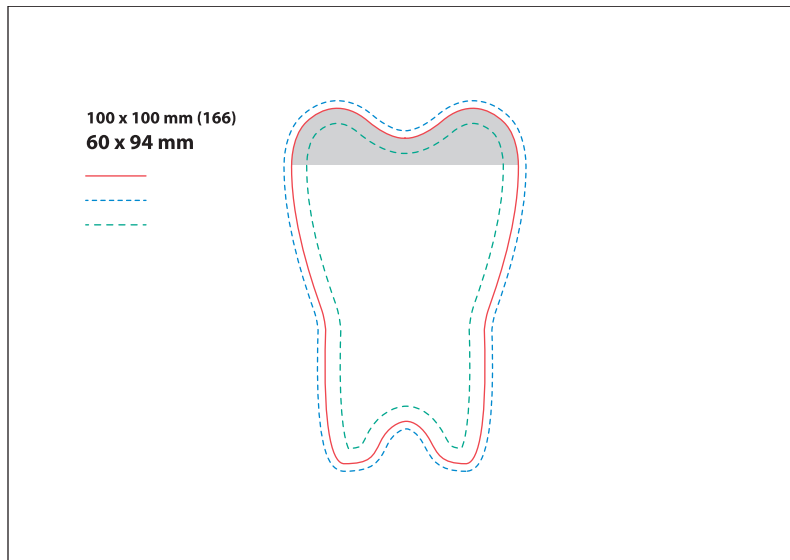
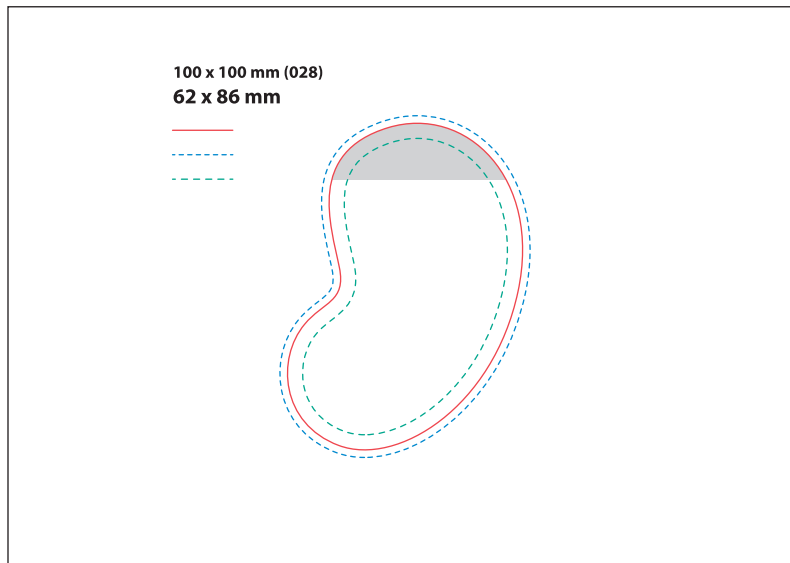
Szary obszar w makiecie wskazuje umiejscowienie paska klejowego.



Legenda

-  Format netto
-  Format brutto
-  Wewnętrzny bezpieczny margines

Makiety



Poprawnie przygotowany plik powinien mieć wymiary **104 x 104 mm**.

Spad wynosi po **2 mm** dla każdego z boków użytku i po **2mm** dla każdego z boków naklejki. W nawiasie podany jest nr wykrojnika.

Szary obszar w makiety wskazuje umiejscowienie paska klejowego.

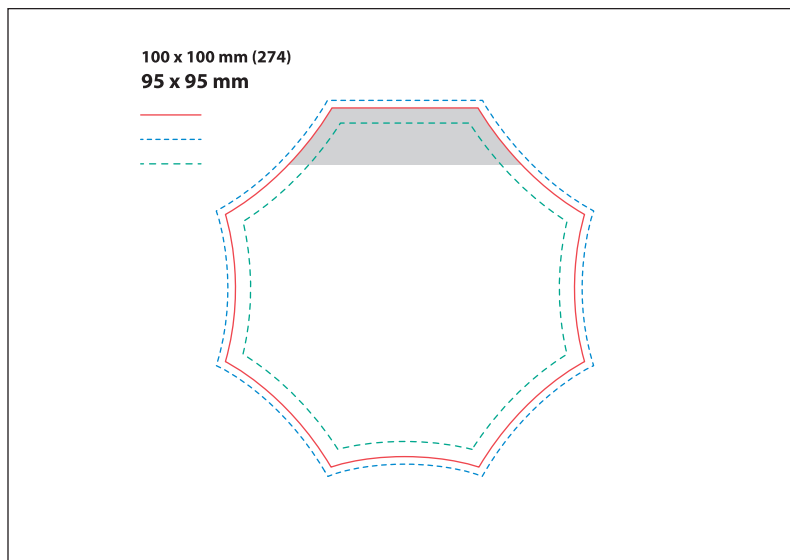
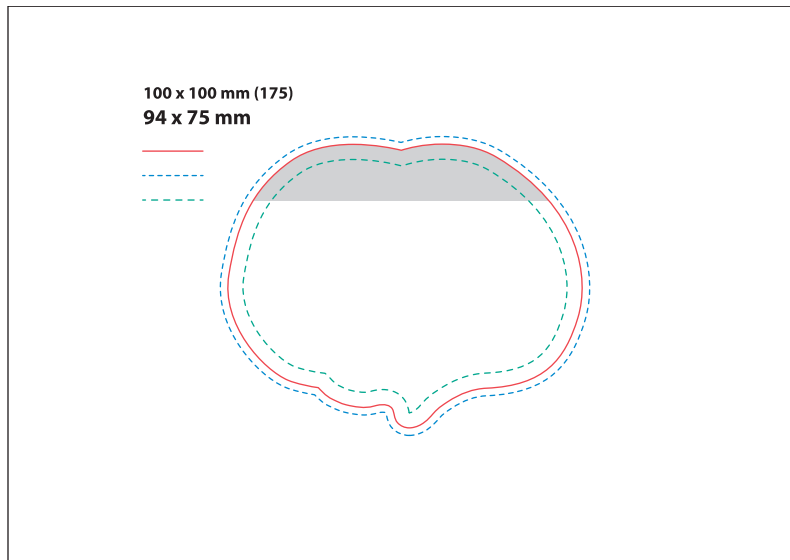
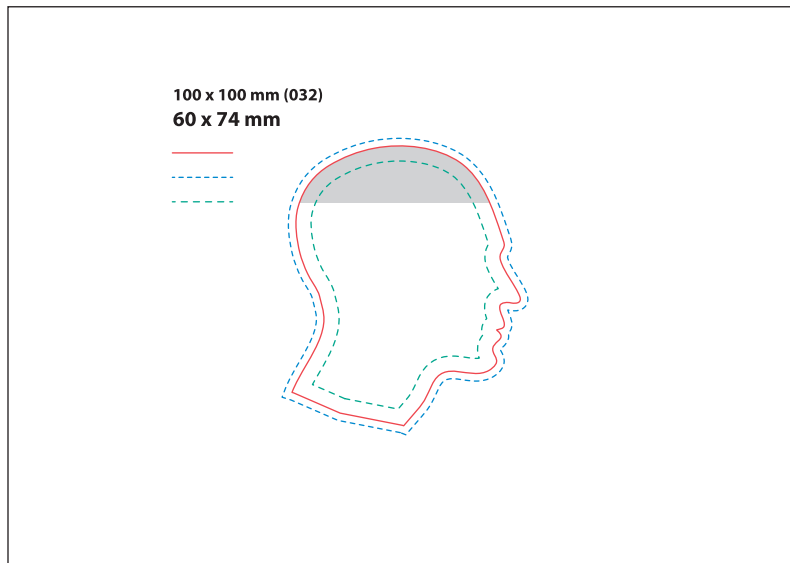

Legenda

- Format netto
- - - Format brutto
- - - Wewnętrzny bezpieczny margines

Makiety



Poprawnie przygotowany plik powinien mieć wymiary **104 x 104 mm**.

Spad wynosi po **2 mm** dla każdego z boków użytku i po **2mm** dla każdego z boków naklejki. W nawiasie podany jest nr wykrojnika.

Szary obszar w makiety wskazuje umiejscowienie paska klejowego.

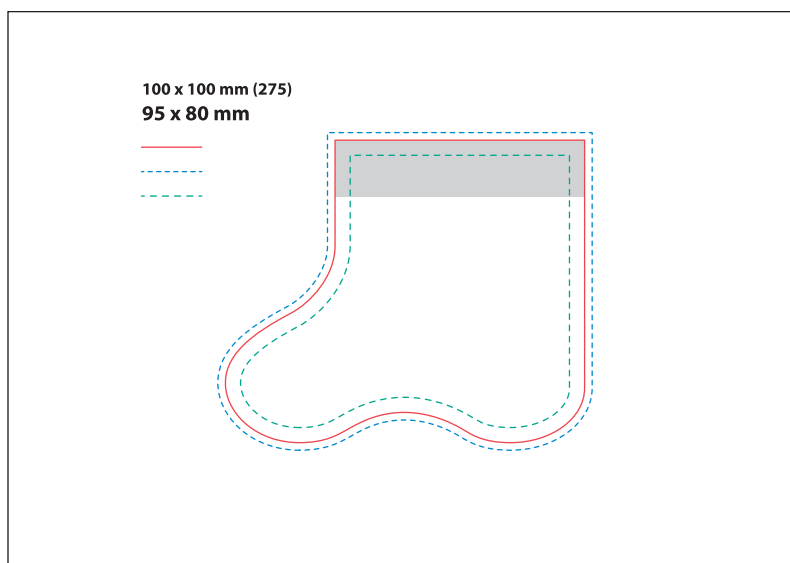
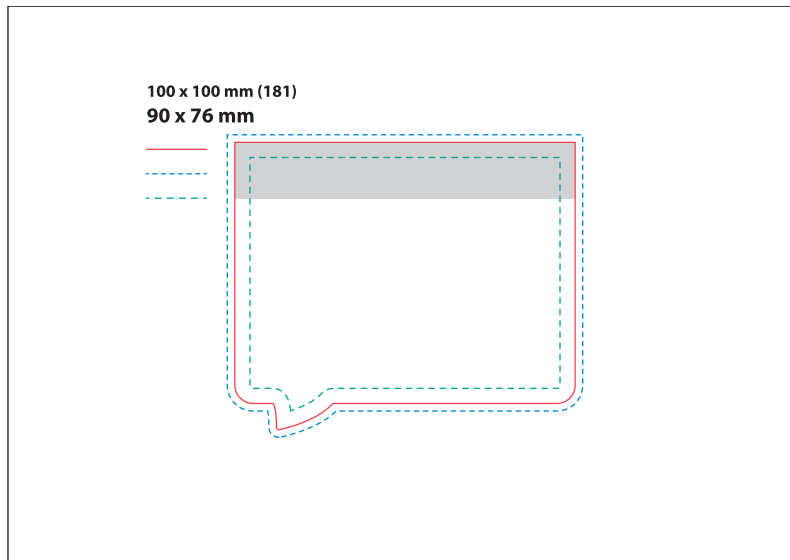
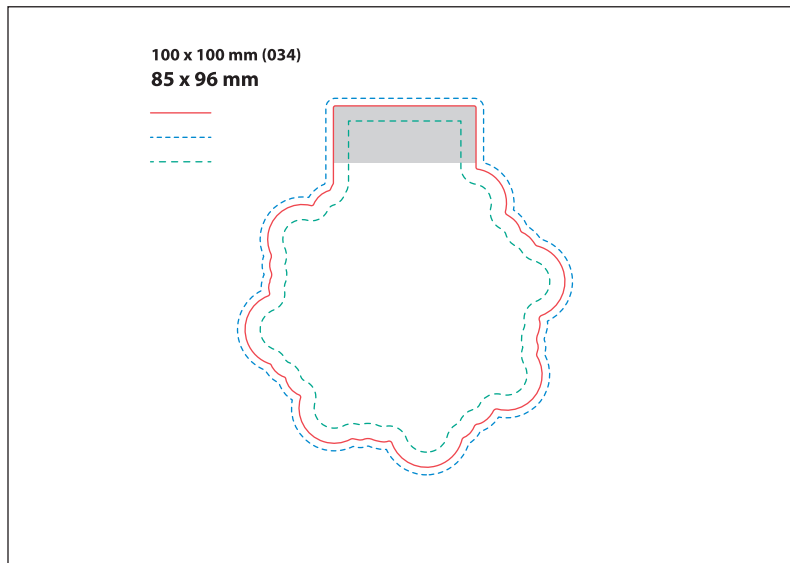

Legenda

- Format netto
- - - Format brutto
- - - Wewnętrzny bezpieczny margines

Makiety





Poprawnie przygotowany plik powinien mieć wymiary **104 x 104 mm**.

Spad wynosi po **2 mm** dla każdego z boków użytku i po **2mm** dla każdego z boków naklejki. W nawiasie podany jest nr wykrojnika.

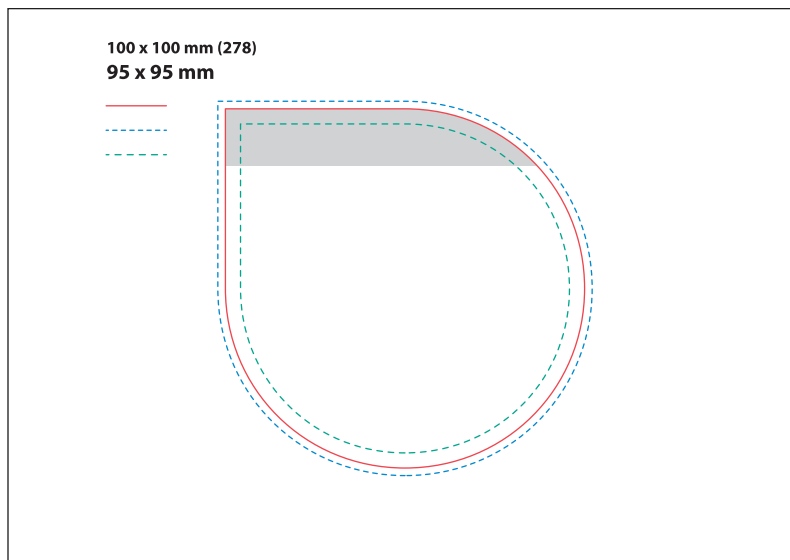
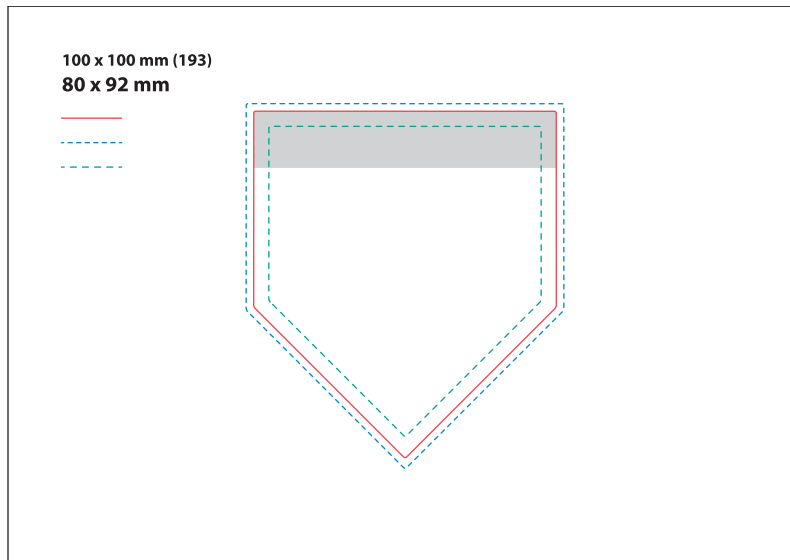
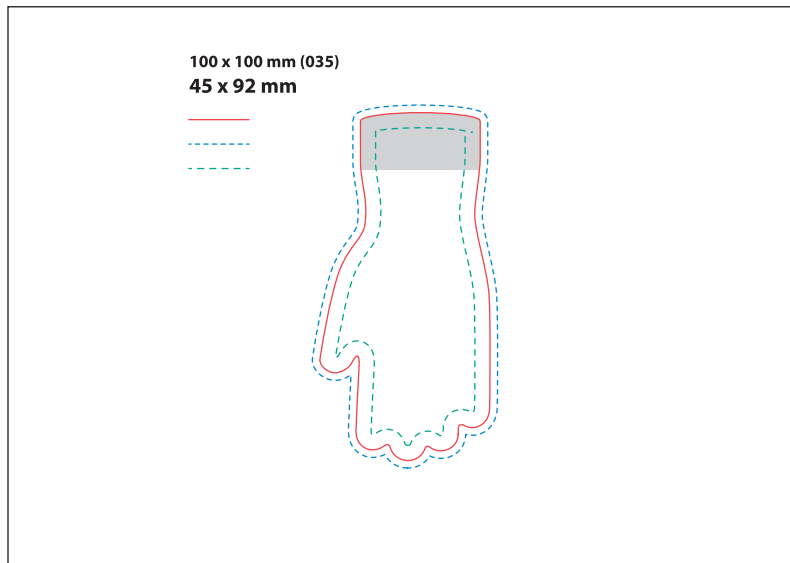
Szary obszar w makiety wskazuje umiejscowienie paska klejowego.



Legenda

-  Format netto
-  Format brutto
-  Wewnętrzny bezpieczny margines

Makiety



Poprawnie przygotowany plik powinien mieć wymiary **104 x 104 mm**.

Spad wynosi po **2 mm** dla każdego z boków użytku i po **2mm** dla każdego z boków naklejki. W nawiasie podany jest nr wykrojnika.

Szary obszar w makiety wskazuje umiejscowienie paska klejowego.

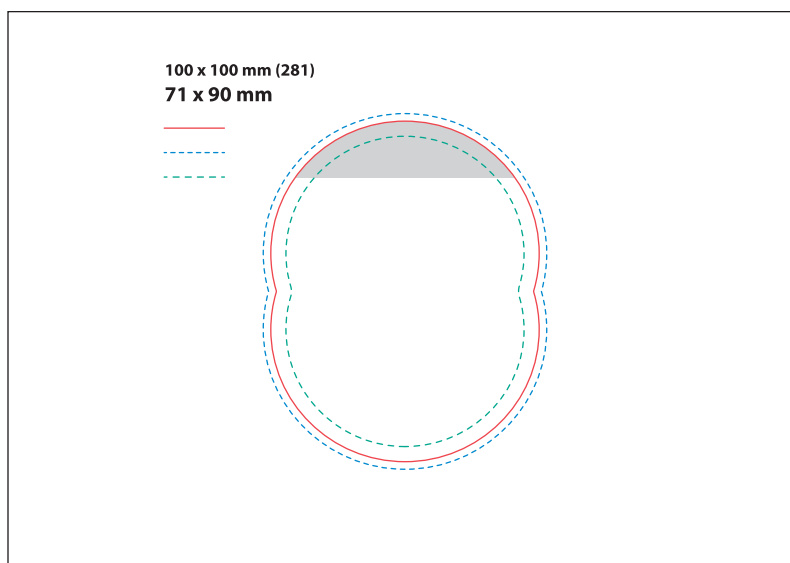
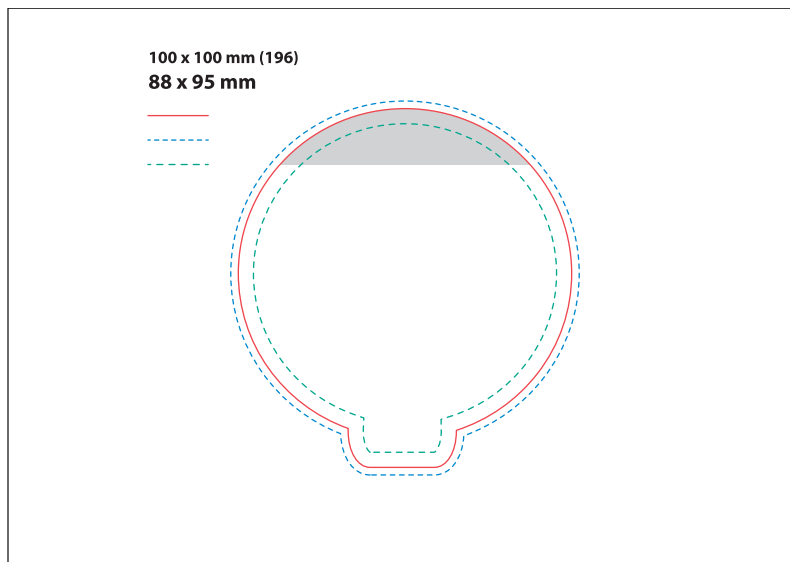
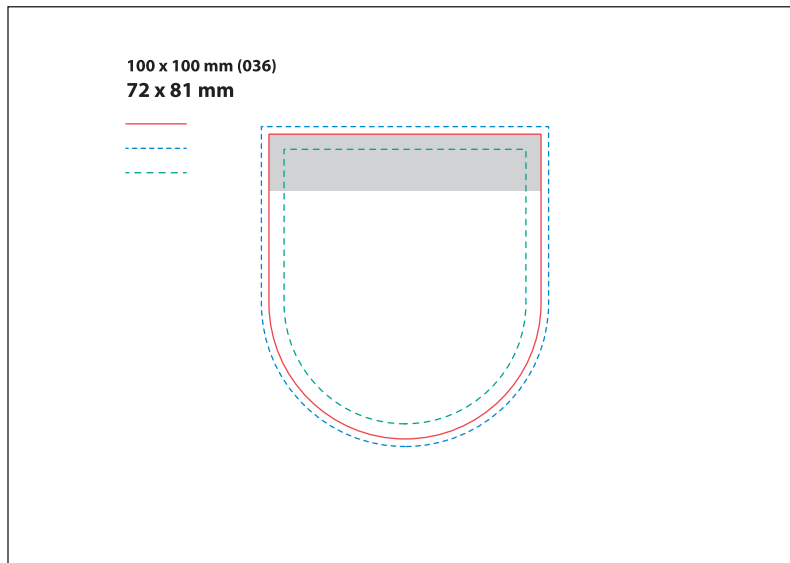

Legenda

- Format netto
- - - Format brutto
- - - Wewnętrzny bezpieczny margines

Makiety





Poprawnie przygotowany plik powinien mieć wymiary **104 x 104 mm**.

Spad wynosi po **2 mm** dla każdego z boków użytku i po **2mm** dla każdego z boków naklejki. W nawiasie podany jest nr wykrojnika.

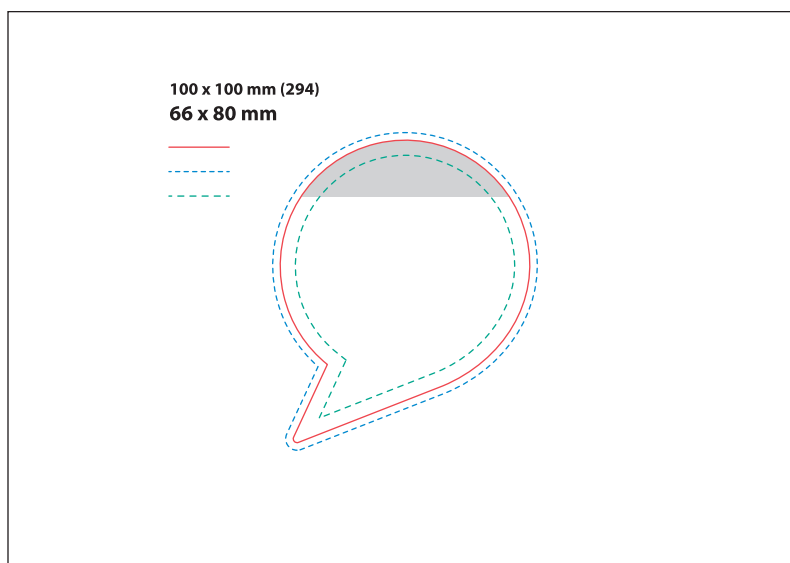
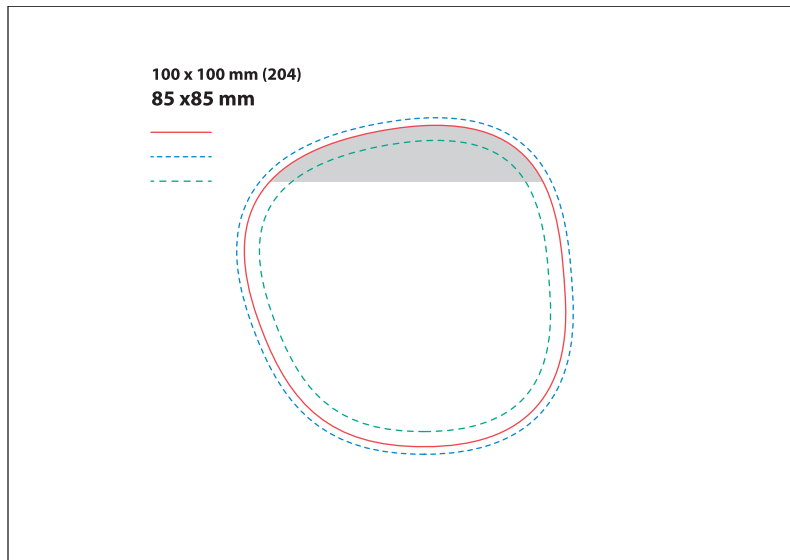
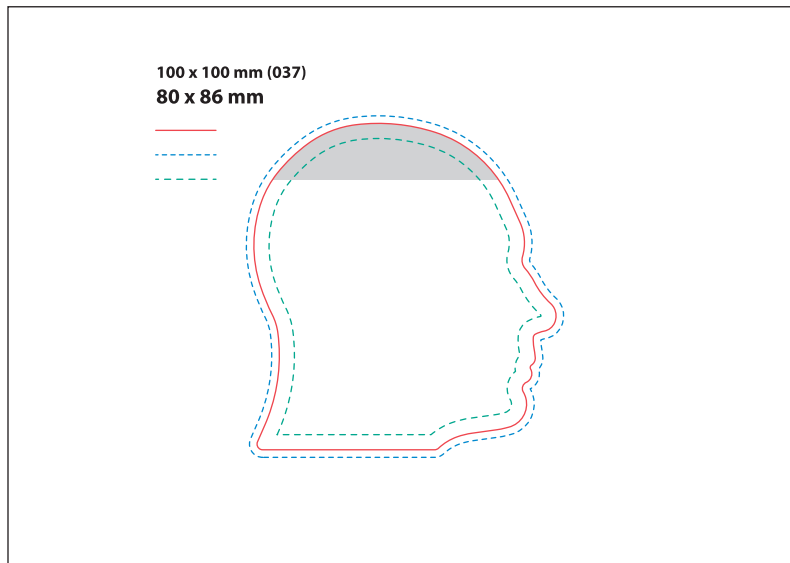
Szary obszar w makiety wskazuje umiejscowienie paska klejowego.



Legenda

-  Format netto
-  Format brutto
-  Wewnętrzny bezpieczny margines

Makiety





Poprawnie przygotowany plik powinien mieć wymiary **104 x 104 mm**.

Spad wynosi po **2 mm** dla każdego z boków użytku i po **2mm** dla każdego z boków naklejki. W nawiasie podany jest nr wykrojnika.

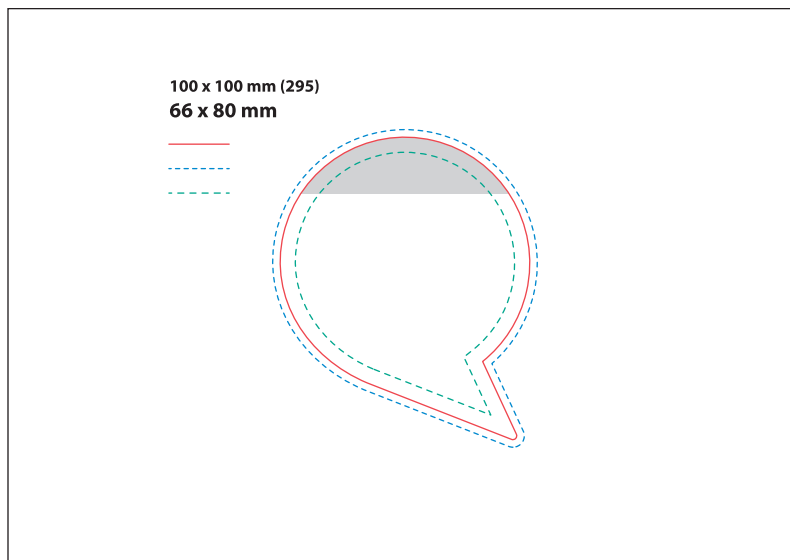
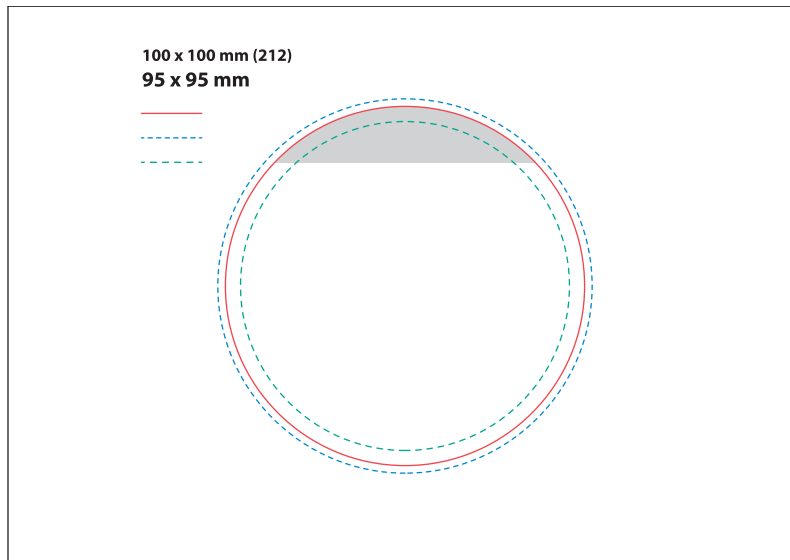
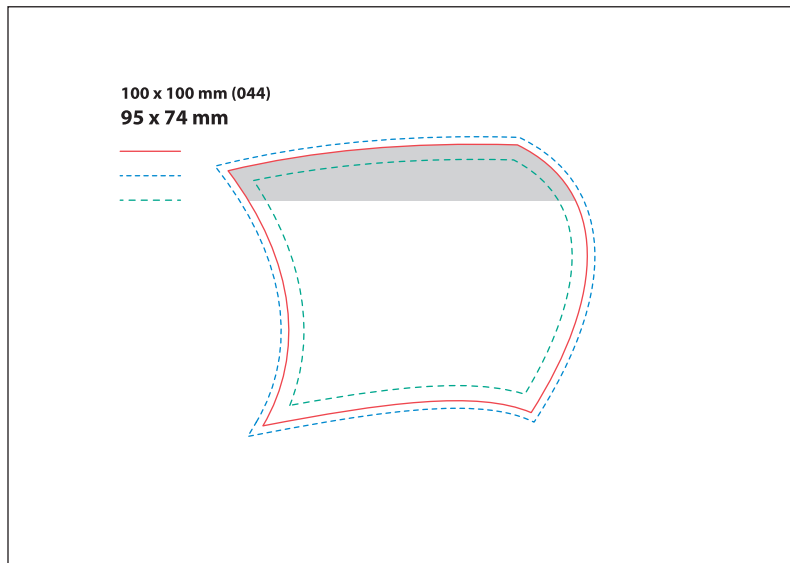
Szary obszar w makięcie wskazuje umiejscowienie paska klejowego.



Legenda

-  Format netto
-  Format brutto
-  Wewnętrzny bezpieczny margines

Makiety



Poprawnie przygotowany plik powinien mieć wymiary **104 x 104 mm**.

Spad wynosi po **2 mm** dla każdego z boków użytku i po **2mm** dla każdego z boków naklejki. W nawiasie podany jest nr wykrojnika.

Szary obszar w makiety wskazuje umiejscowienie paska klejowego.

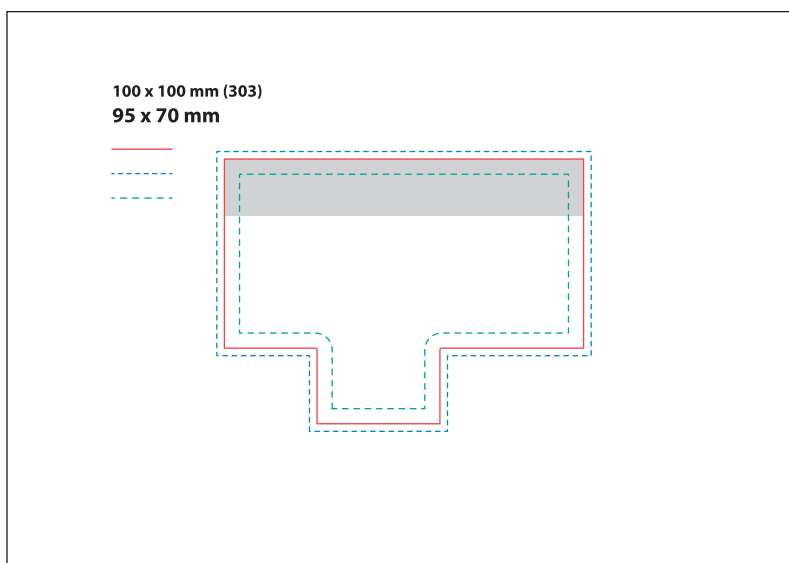
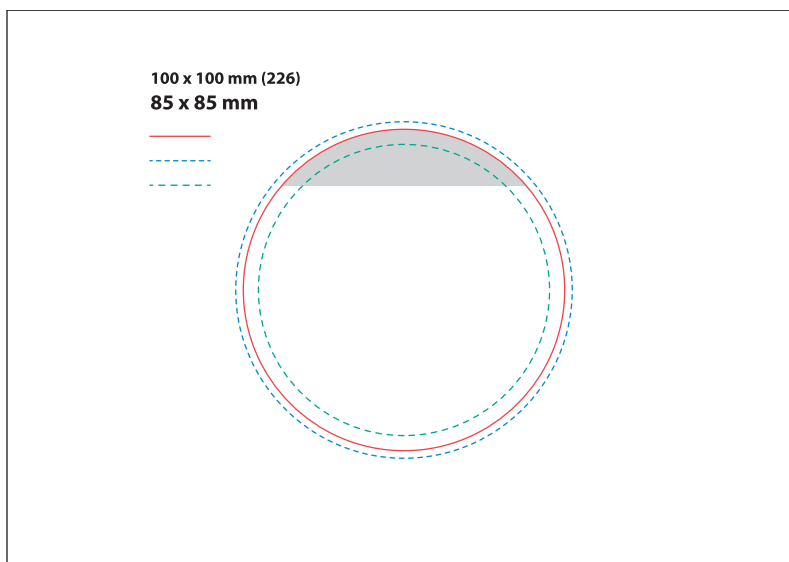
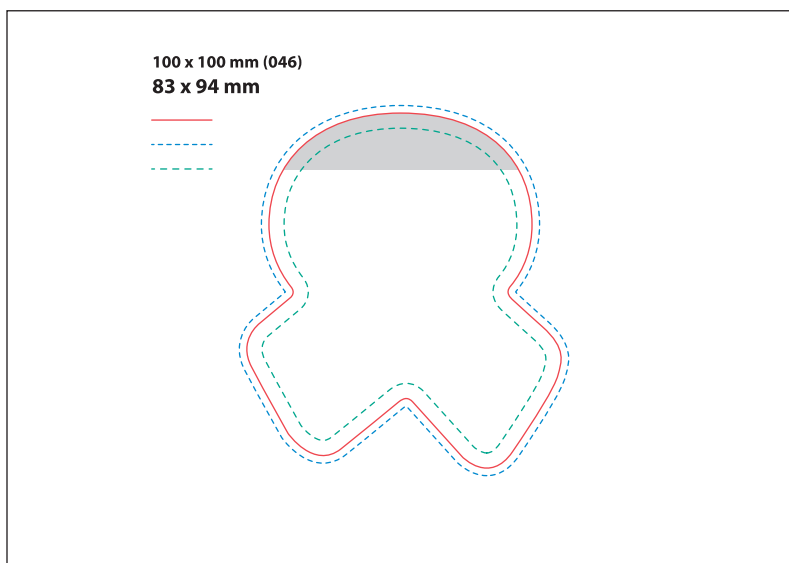

Legenda

- Format netto
- - - Format brutto
- - - Wewnętrzny bezpieczny margines

Makiety



Poprawnie przygotowany plik powinien mieć wymiary **104 x 104 mm**.

Spad wynosi po **2 mm** dla każdego z boków użytku i po **2mm** dla każdego z boków naklejki. W nawiasie podany jest nr wykrojnika.

Szary obszar w makiety wskazuje umiejscowienie paska klejowego.

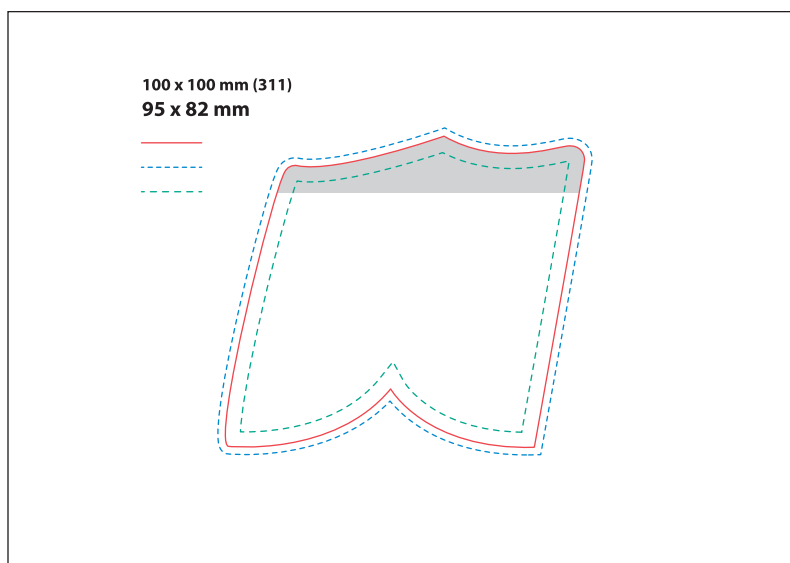
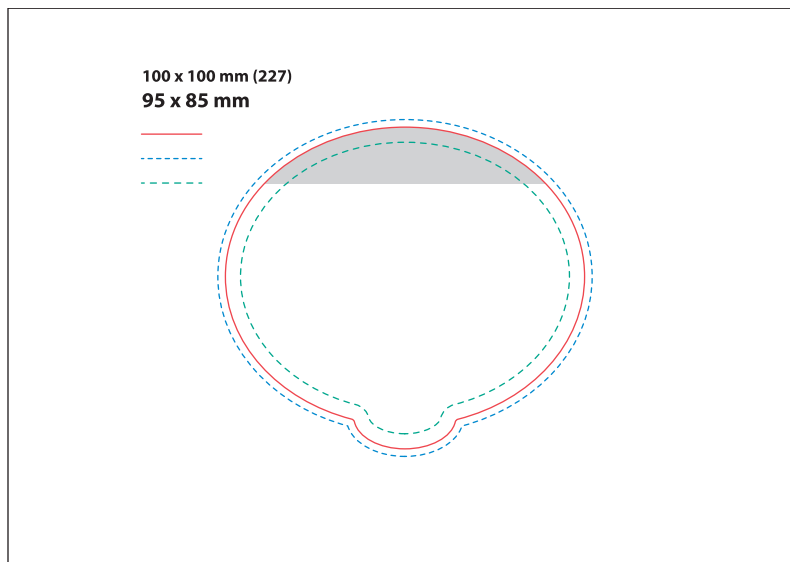
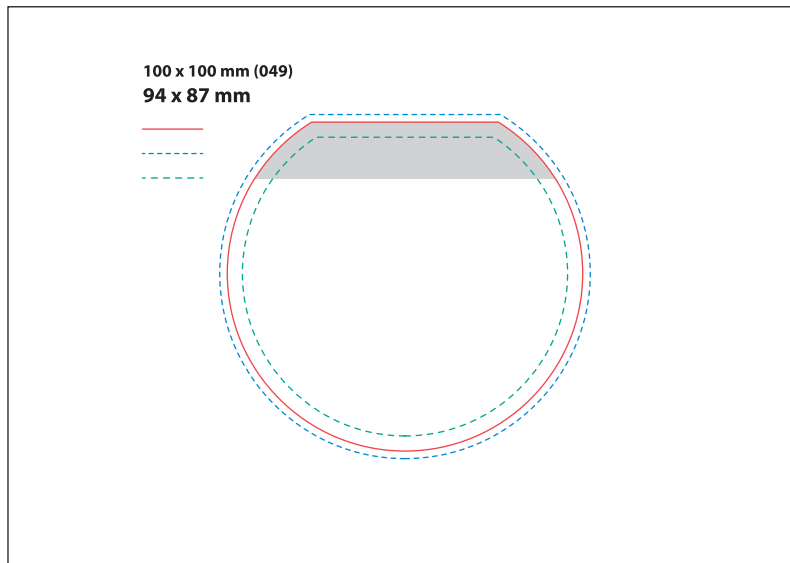

Legenda

- Format netto
- - - Format brutto
- - - Wewnętrzny bezpieczny margines

Makiety



Poprawnie przygotowany plik powinien mieć wymiary **104 x 104 mm**.

Spad wynosi po **2 mm** dla każdego z boków użytku i po **2mm** dla każdego z boków naklejki. W nawiasie podany jest nr wykrojnika.

Szary obszar w makiety wskazuje umiejscowienie paska klejowego.

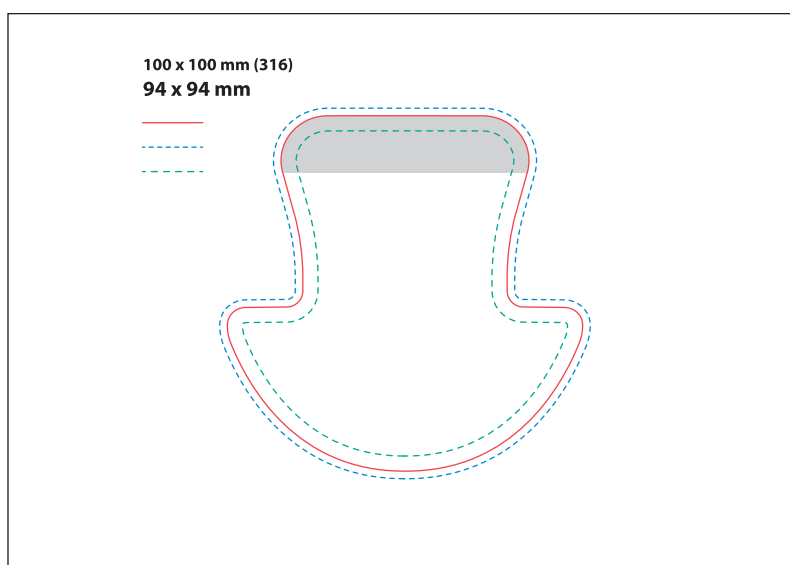
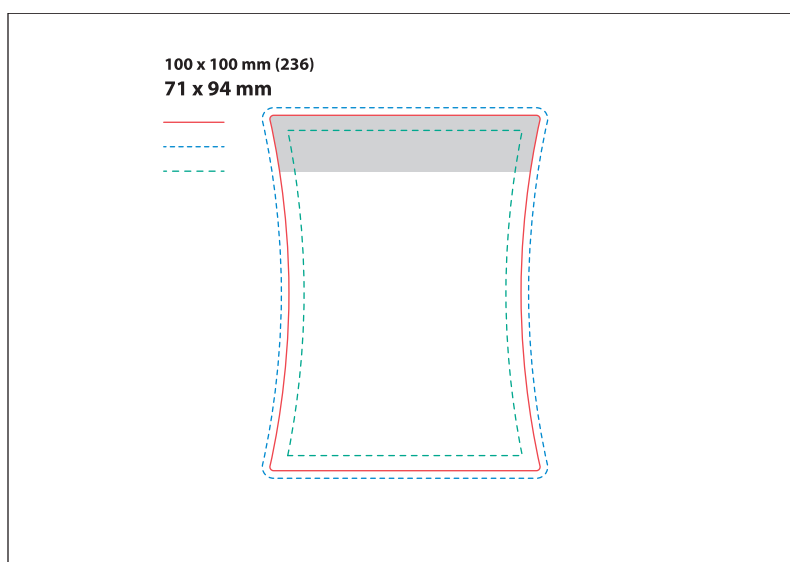
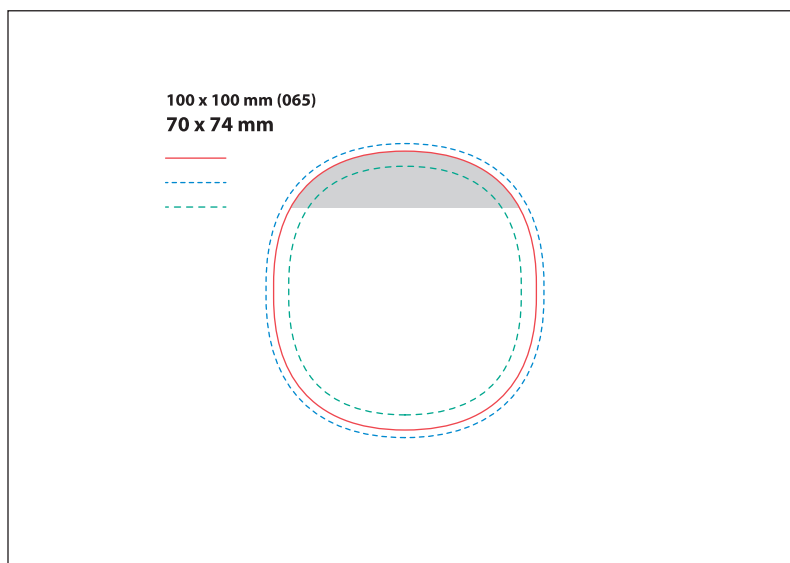

Legenda

- Format netto
- - - Format brutto
- - - Wewnętrzny bezpieczny margines

Makiety





Poprawnie przygotowany plik powinien mieć wymiary **104 x 104 mm**.

Spad wynosi po **2 mm** dla każdego z boków użytku i po **2mm** dla każdego z boków naklejki. W nawiasie podany jest nr wykrojnika.

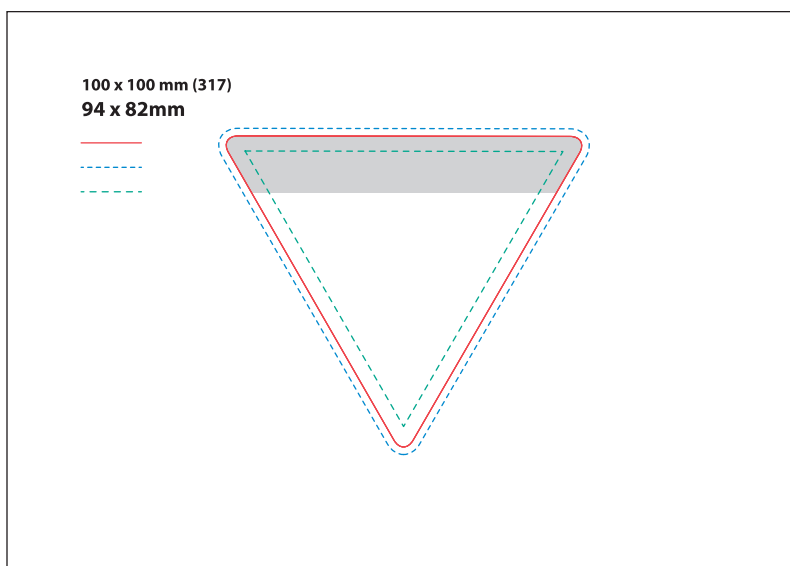
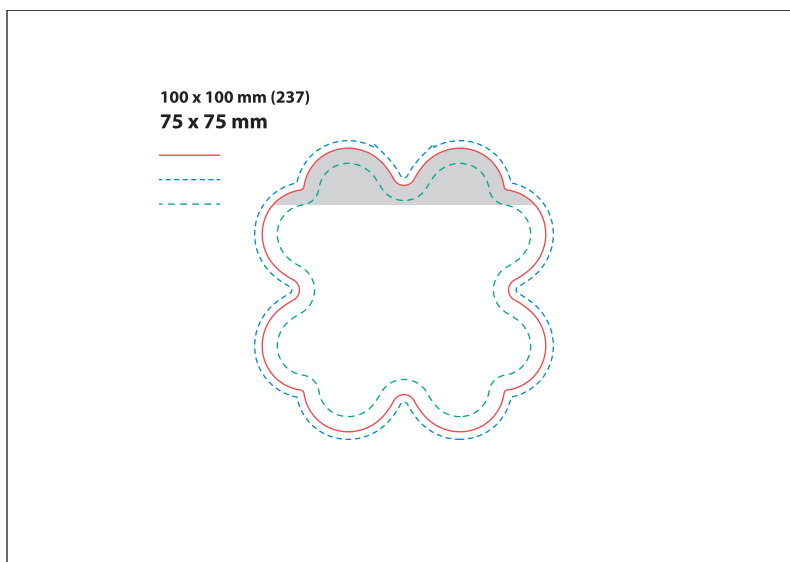
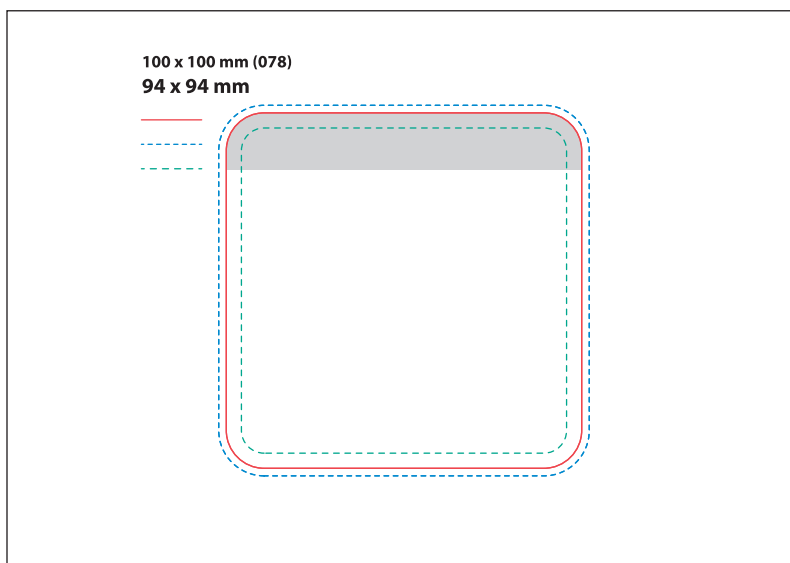
Szary obszar w makiety wskazuje umiejscowienie paska klejowego.



Legenda

-  Format netto
-  Format brutto
-  Wewnętrzny bezpieczny margines

Makiety



Poprawnie przygotowany plik powinien mieć wymiary **104 x 104 mm**.

Spad wynosi po **2 mm** dla każdego z boków użytku i po **2mm** dla każdego z boków naklejki. W nawiasie podany jest nr wykrojnika.

Szary obszar w makięcie wskazuje umiejscowienie paska klejowego.

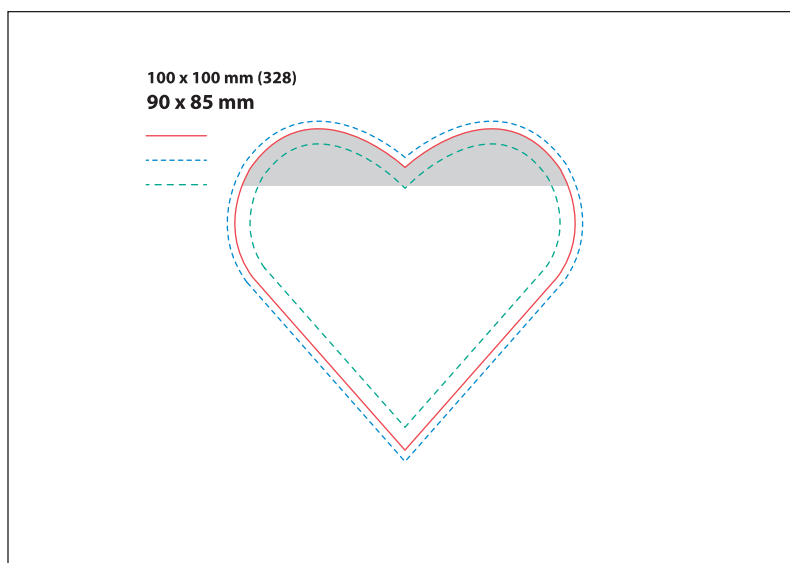
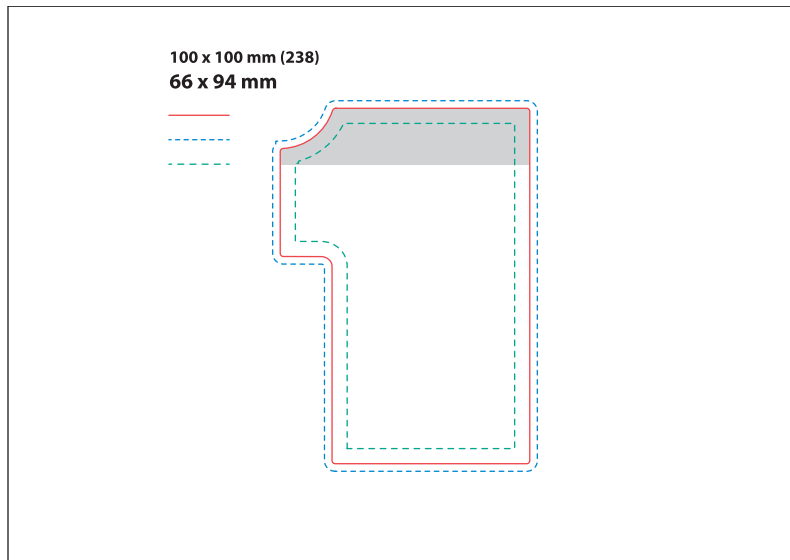
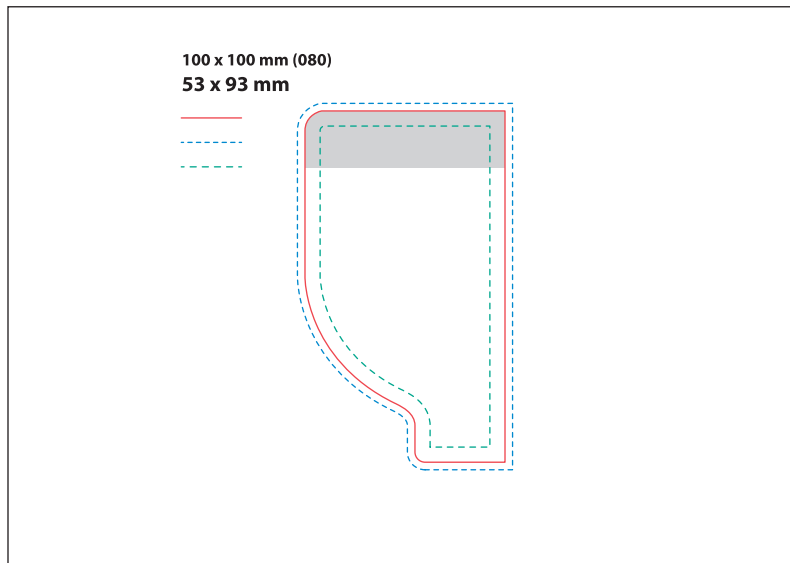

Legenda

- Format netto
- - - Format brutto
- - - Wewnętrzny bezpieczny margines

Makiety



Poprawnie przygotowany plik powinien mieć wymiary **104 x 104 mm**.

Spad wynosi po **2 mm** dla każdego z boków użytku i po **2mm** dla każdego z boków naklejki. W nawiasie podany jest nr wykrojnika.

Szary obszar w makiety wskazuje umiejscowienie paska klejowego.

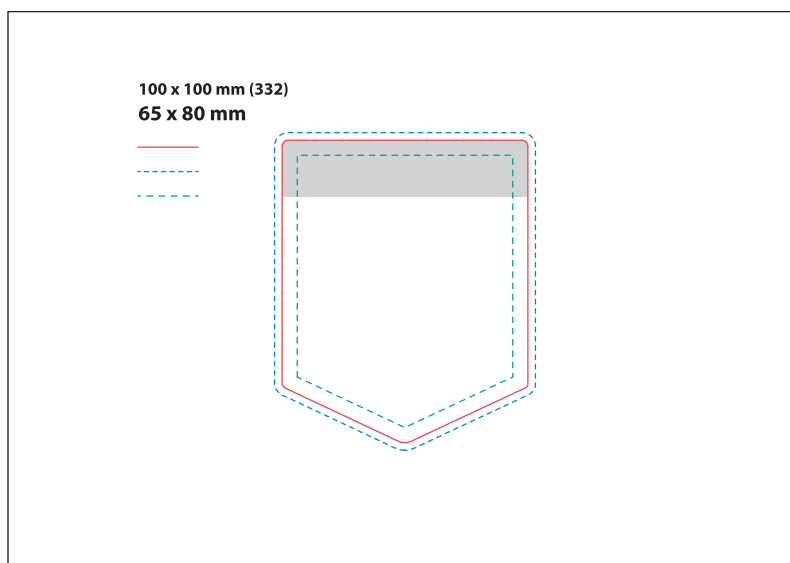
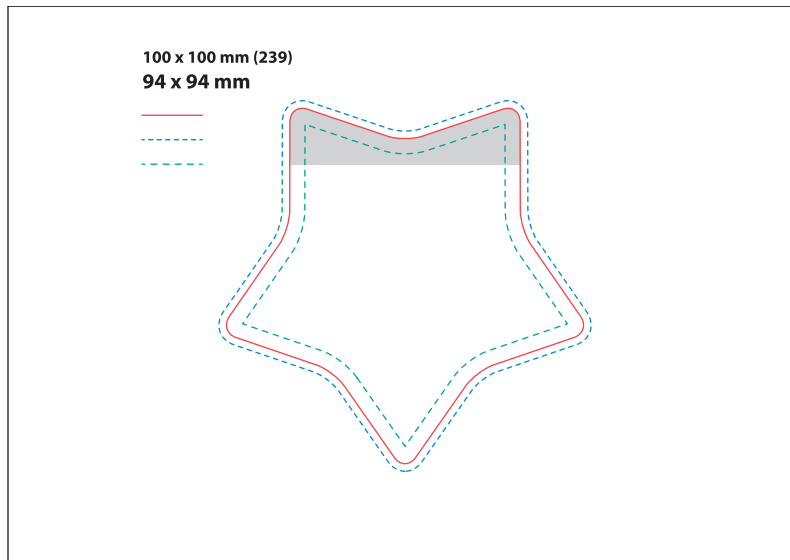
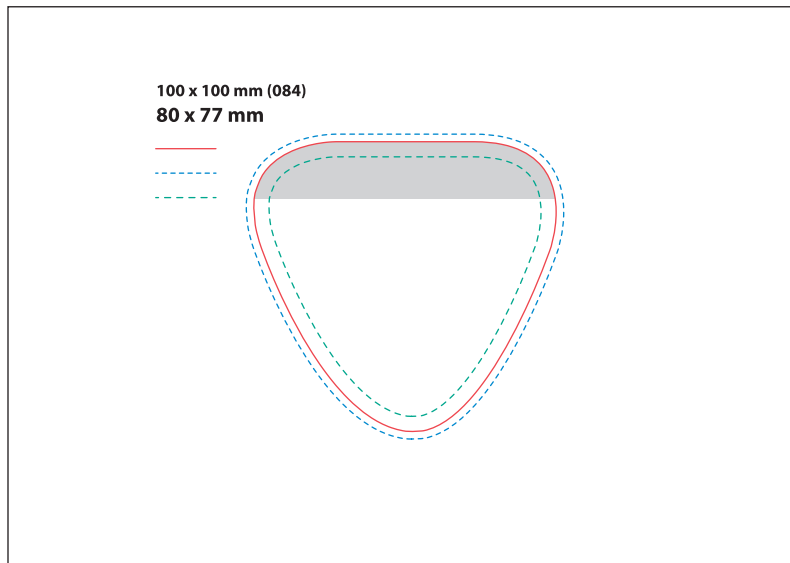

Legenda

- Format netto
- - - Format brutto
- - - Wewnętrzny bezpieczny margines

Makiety





Poprawnie przygotowany plik powinien mieć wymiary **104 x 104 mm**.

Spad wynosi po **2 mm** dla każdego z boków użytku i po **2mm** dla każdego z boków naklejki. W nawiasie podany jest nr wykrojnika.

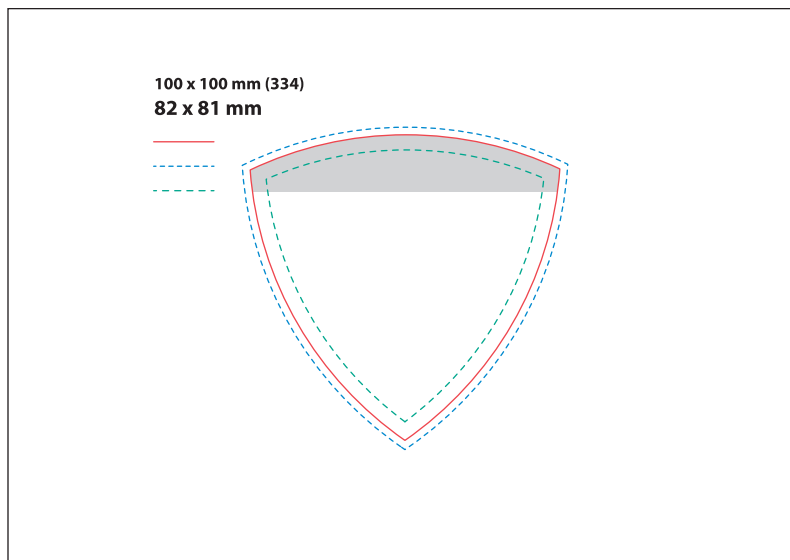
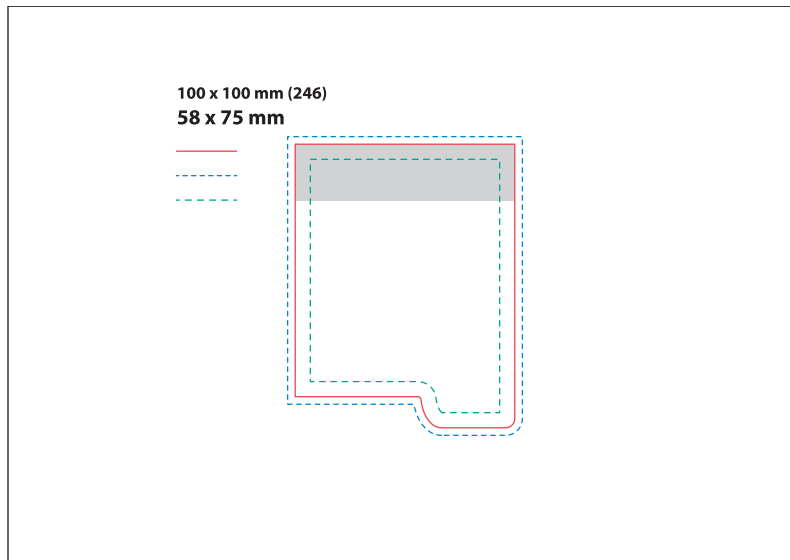
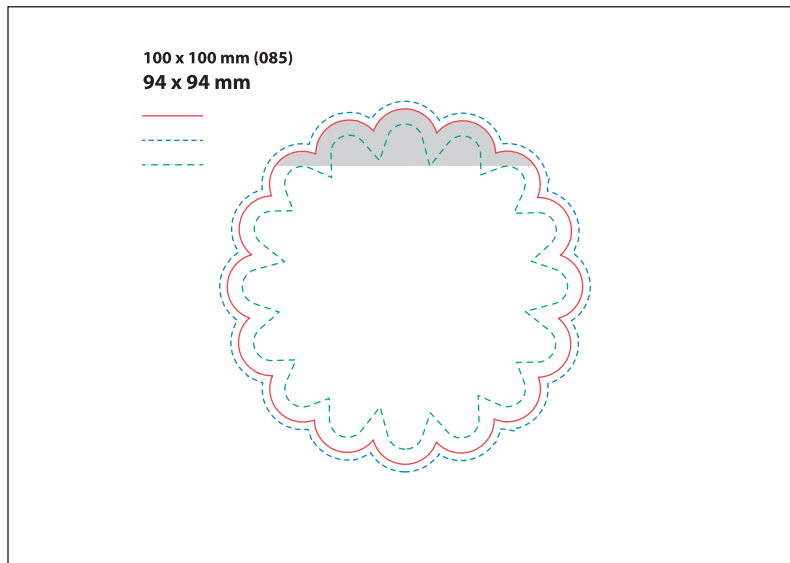
Szary obszar w makiety wskazuje umiejscowienie paska klejowego.



Legenda

-  Format netto
-  Format brutto
-  Wewnętrzny bezpieczny margines

Makiety





Poprawnie przygotowany plik powinien mieć wymiary **104 x 104 mm**.

Spad wynosi po **2 mm** dla każdego z boków użytku i po **2mm** dla każdego z boków naklejki. W nawiasie podany jest nr wykrojnika.

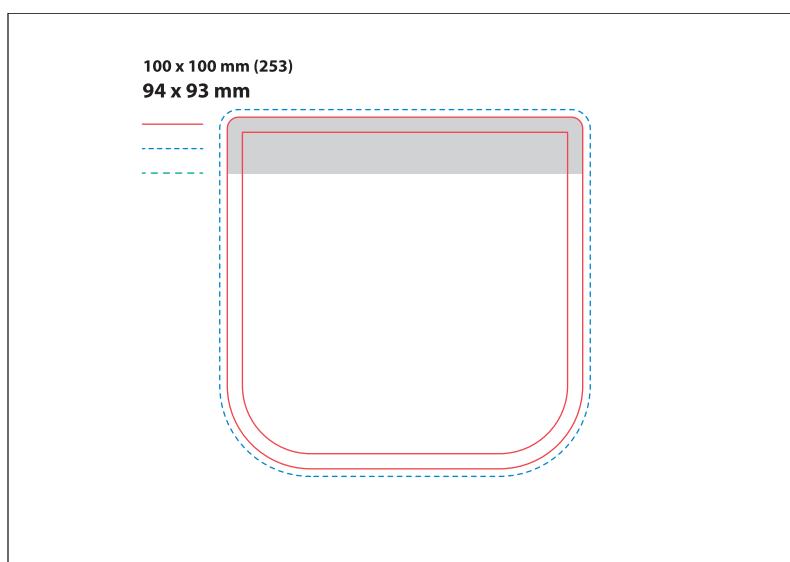
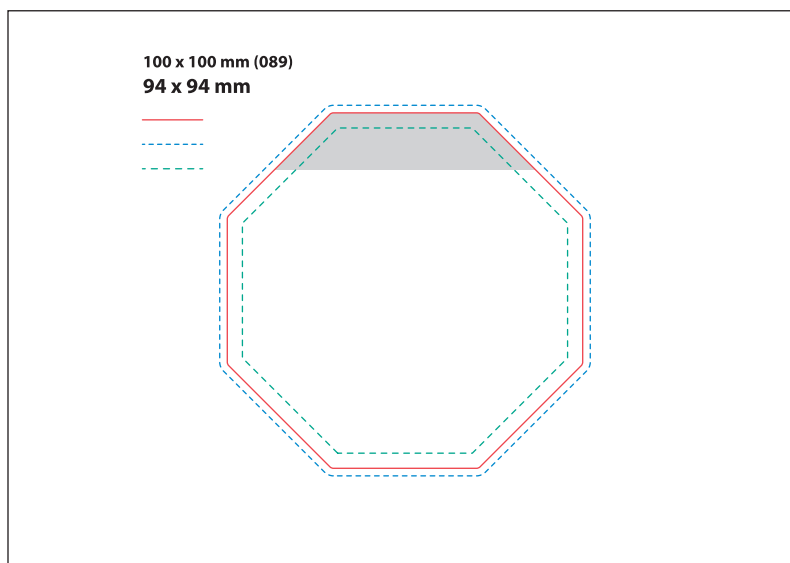
Szary obszar w makiety wskazuje umiejscowienie paska klejowego.



Legenda

-  Format netto
-  Format brutto
-  Wewnętrzny bezpieczny margines

Makiety





Poprawnie przygotowany plik powinien mieć wymiary **104 x 104 mm**.

Spad wynosi po **2 mm** dla każdego z boków użytku i po **2mm** dla każdego z boków naklejki. W nawiasie podany jest nr wykrojnika.

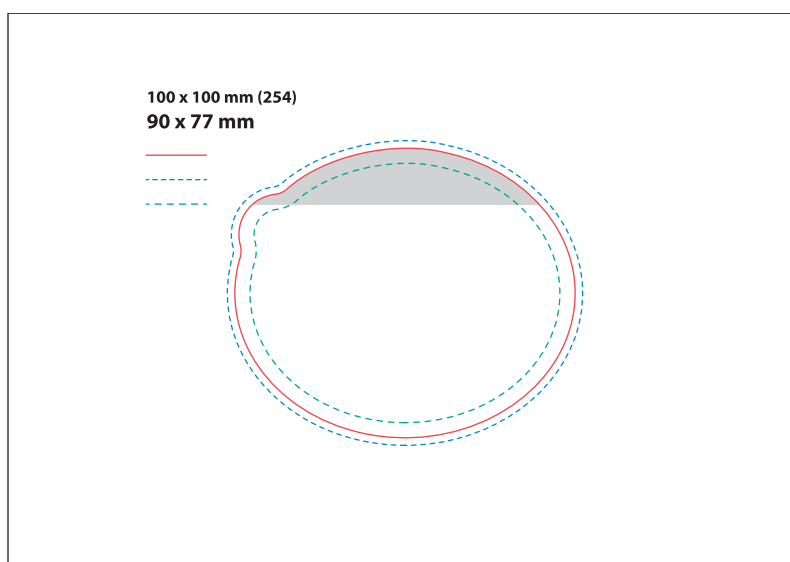
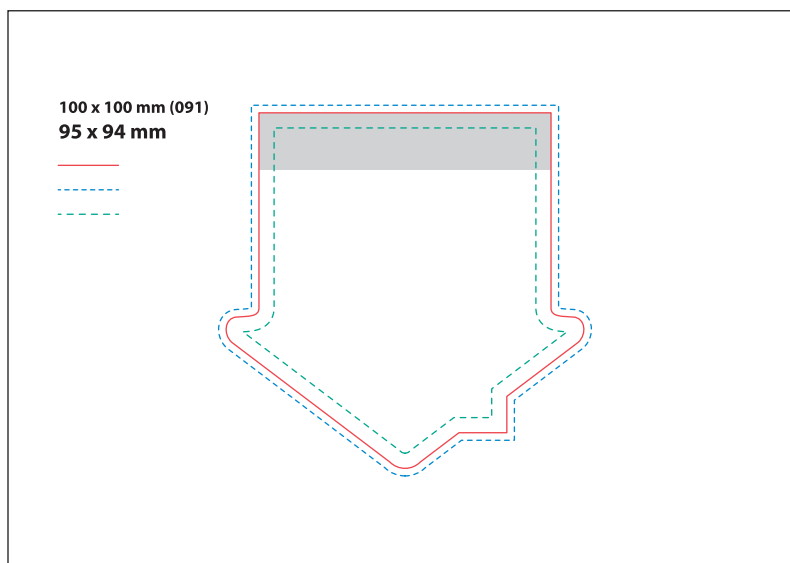
Szary obszar w makiety wskazuje umiejscowienie paska klejowego.



Legenda

-  Format netto
-  Format brutto
-  Wewnętrzny bezpieczny margines

Makiety



Dodatkowe informacje dotyczące przygotowania plików znajdziesz w dziale FAQ. Znajduje się tam sporo informacji i porad dotyczących czcionek, kolorystyki, rozdzielczości, a także technicznych zasad przygotowania plików w różnych programach graficznych.