

Legenda

- Format netto
- - - Format brutto
- - - Wewnętrzny bezpieczny margines

Makiety





Poprawnie przygotowany plik powinien mieć wymiary **104 x 79 mm**.

Spad wynosi po **2 mm** dla każdego z boków użytku i po **2mm** dla każdego z boków naklejki. W nawiasie podany jest nr wykrojnika.

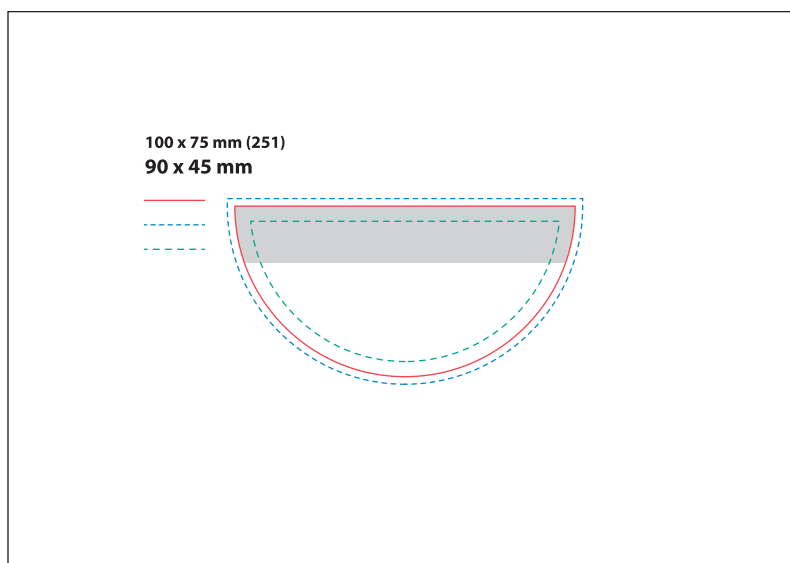
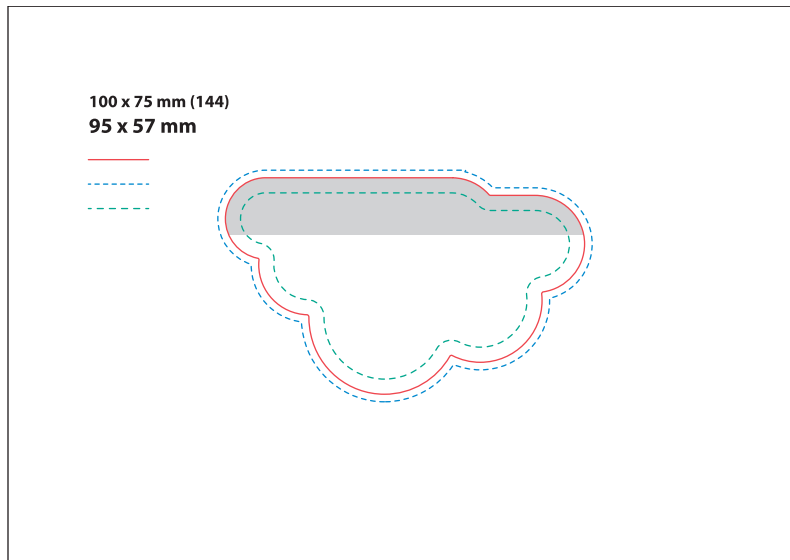
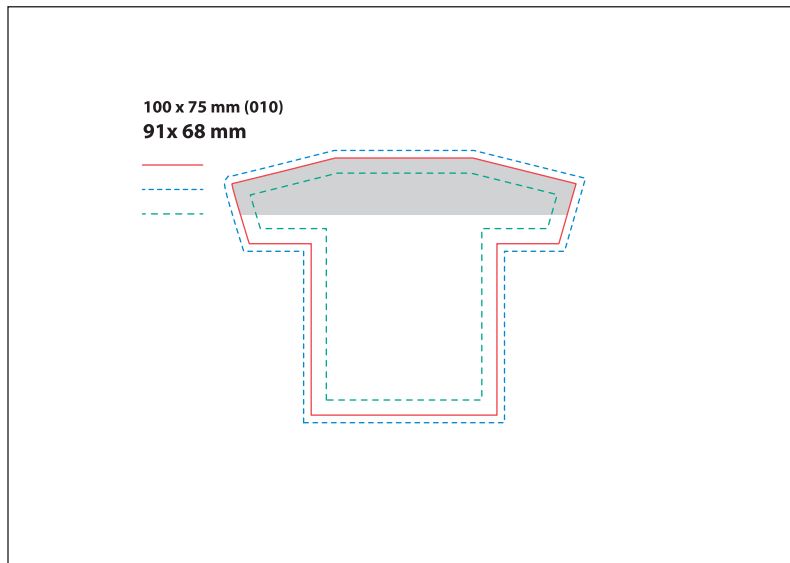
Szary obszar w makiety wskazuje umiejscowienie paska klejowego.



Legenda

-  Format netto
-  Format brutto
-  Wewnętrzny bezpieczny margines

Makiety



Poprawnie przygotowany plik powinien mieć wymiary **104 x 79 mm**.

Spad wynosi po **2 mm** dla każdego z boków użytku i po **2mm** dla każdego z boków naklejki. W nawiasie podany jest nr wykrojnika.

Szary obszar w makiety wskazuje umiejscowienie paska klejowego.

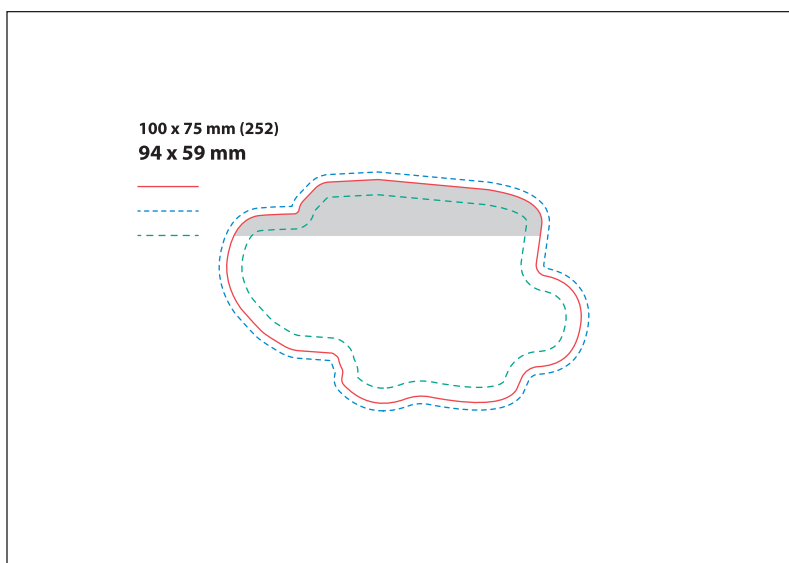
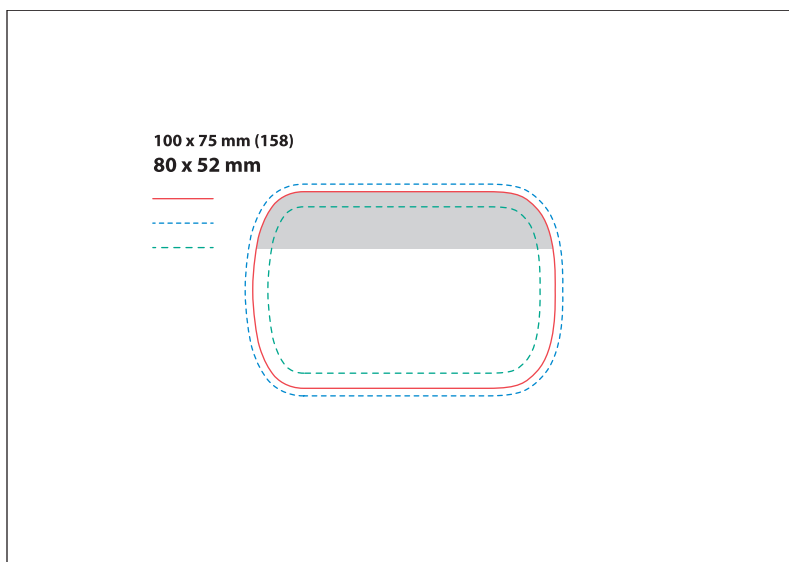
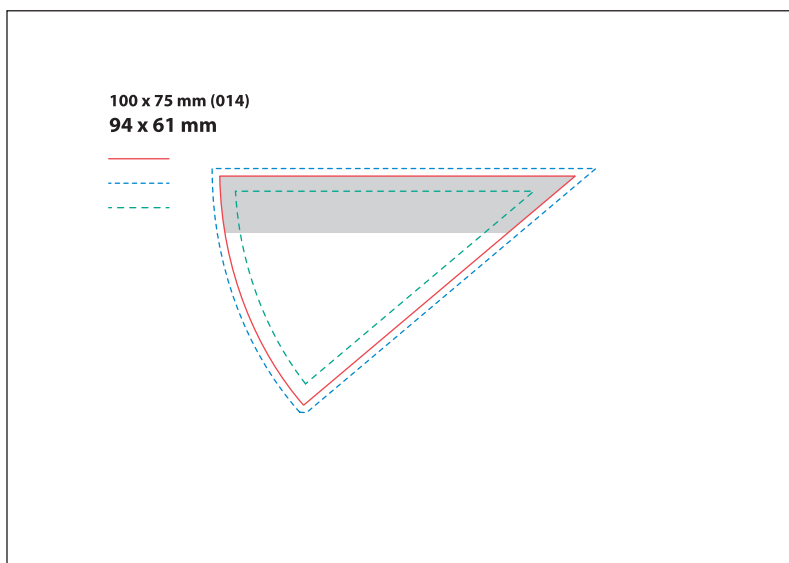

Legenda

- Format netto
- Format brutto
- Wewnętrzny bezpieczny margines

Makiety





Poprawnie przygotowany plik powinien mieć wymiary **104 x 79 mm**.

Spad wynosi po **2 mm** dla każdego z boków użytku i po **2mm** dla każdego z boków naklejki. W nawiasie podany jest nr wykrojnika.

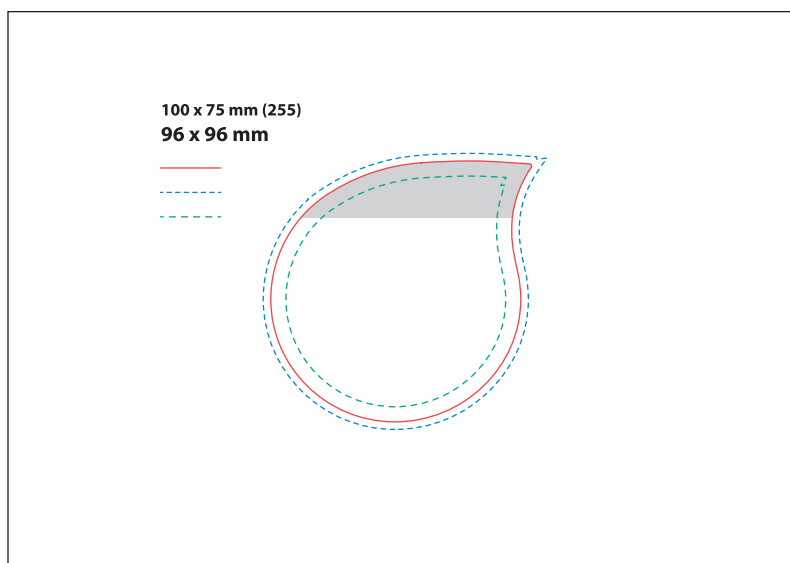
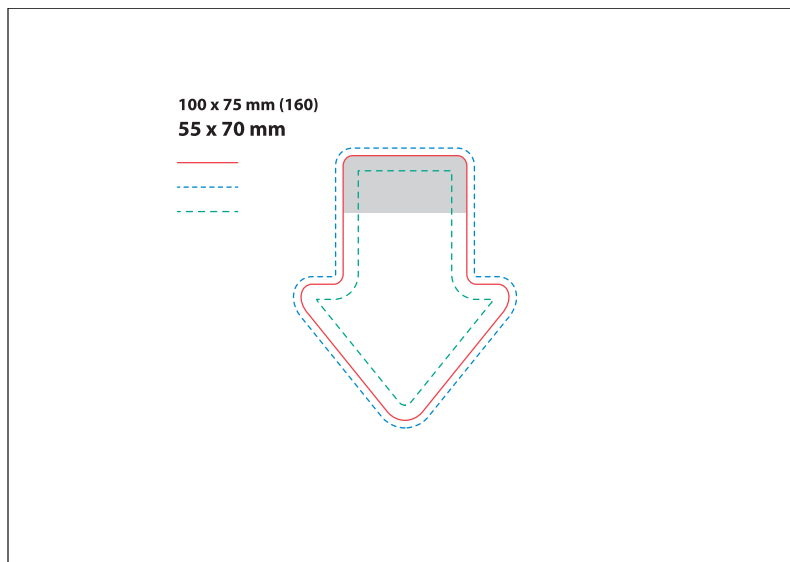
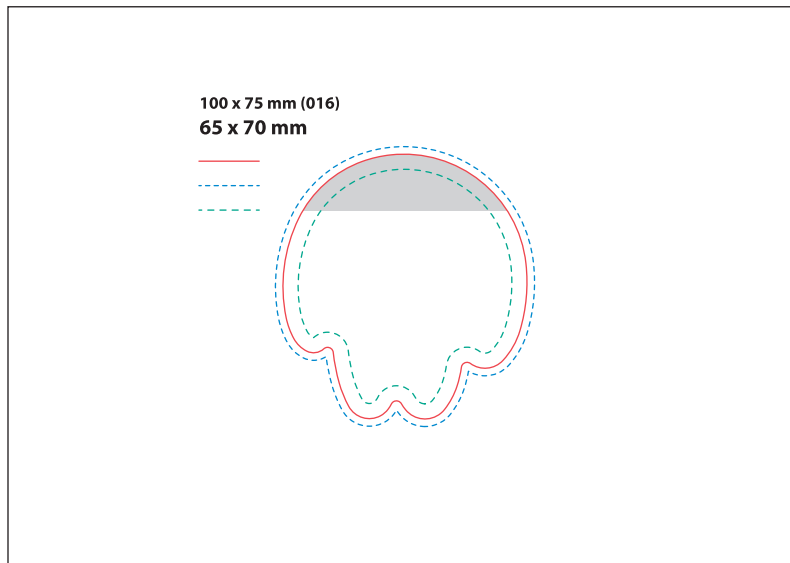
Szary obszar w makiety wskazuje umiejscowienie paska klejowego.



Legenda

-  Format netto
-  Format brutto
-  Wewnętrzny bezpieczny margines

Makiety



Poprawnie przygotowany plik powinien mieć wymiary **104 x 79 mm**.

Spad wynosi po **2 mm** dla każdego z boków użytku i po **2mm** dla każdego z boków naklejki. W nawiasie podany jest nr wykrojnika.

Szary obszar w makiety wskazuje umiejscowienie paska klejowego.

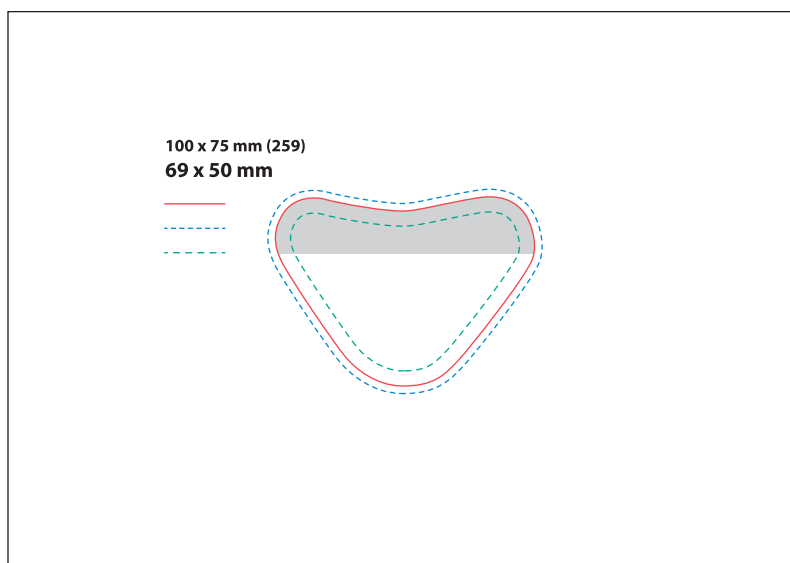
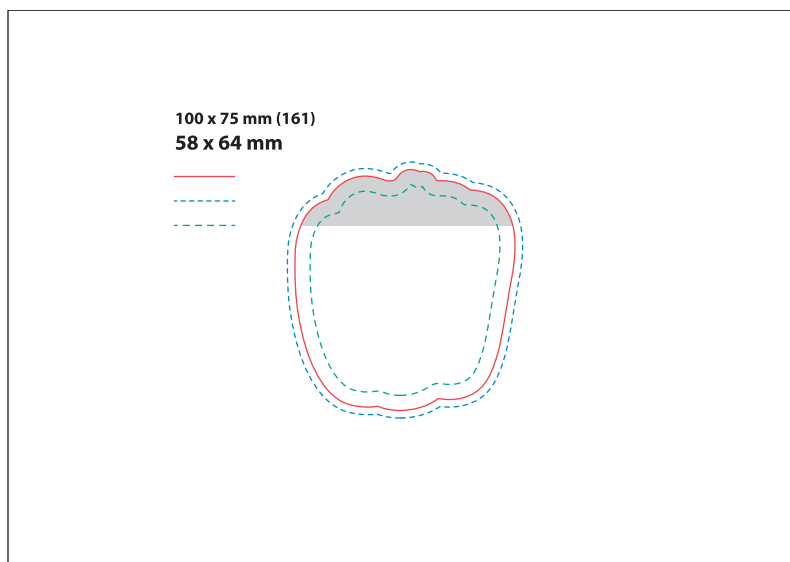
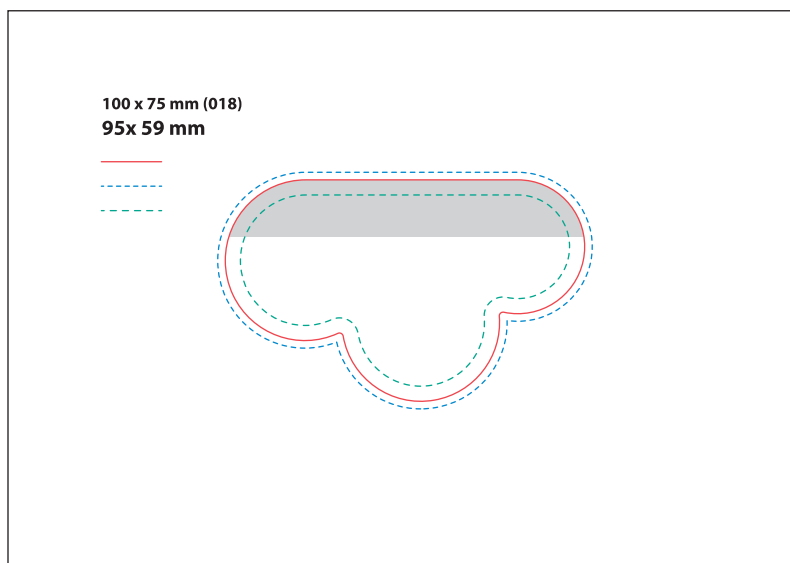

Legenda

- Format netto
- - - Format brutto
- - - Wewnętrzny bezpieczny margines

Makiety



Poprawnie przygotowany plik powinien mieć wymiary **104 x 79 mm**.

Spad wynosi po **2 mm** dla każdego z boków użytku i po **2mm** dla każdego z boków naklejki. W nawiasie podany jest nr wykrojnika.

Szary obszar w makiety wskazuje umiejscowienie paska klejowego.

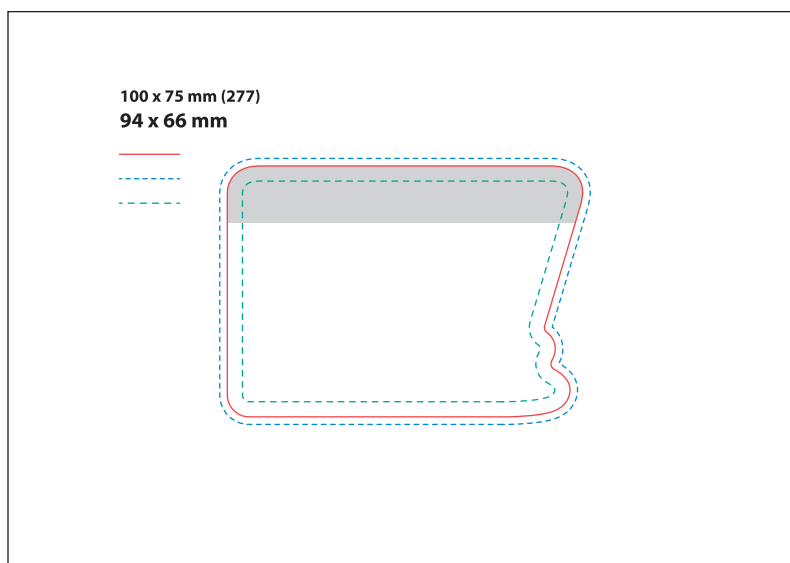
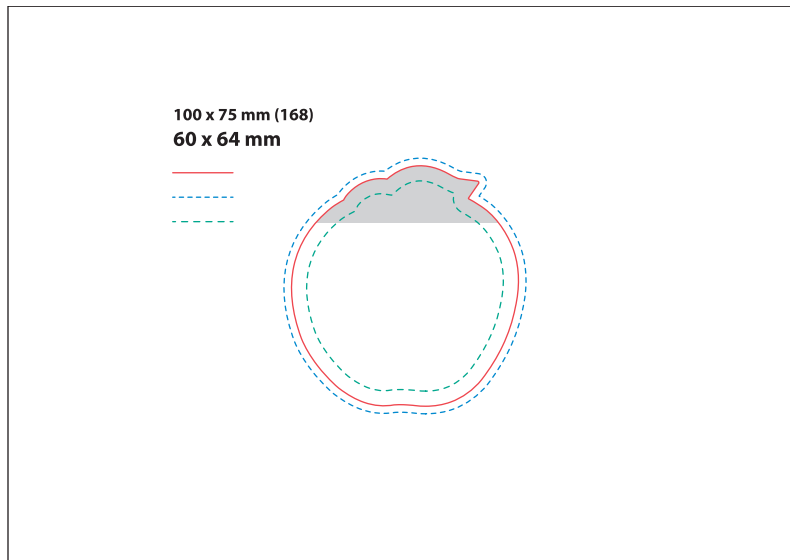
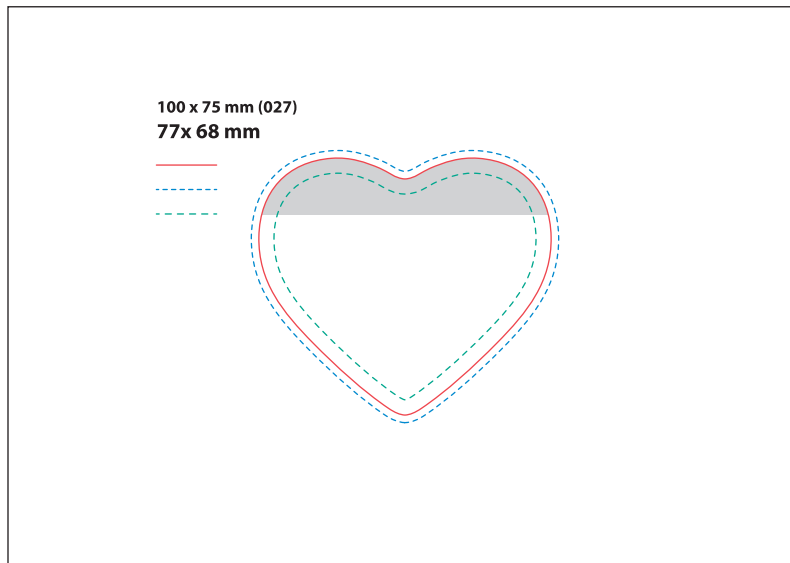

Legenda

- Format netto
- - - Format brutto
- - - Wewnętrzny bezpieczny margines

Makiety



Poprawnie przygotowany plik powinien mieć wymiary **104 x 79 mm**.

Spad wynosi po **2 mm** dla każdego z boków użytku i po **2mm** dla każdego z boków naklejki. W nawiasie podany jest nr wykrojnika.

Szary obszar w makiety wskazuje umiejscowienie paska klejowego.

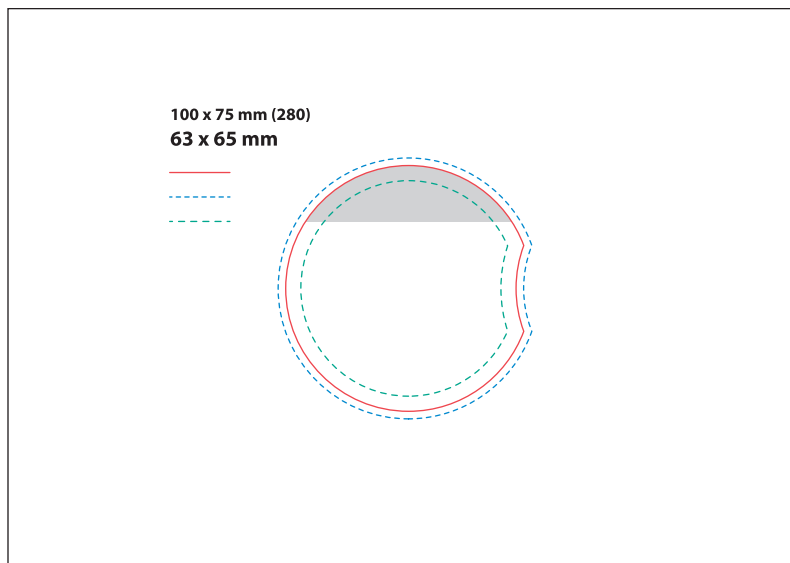
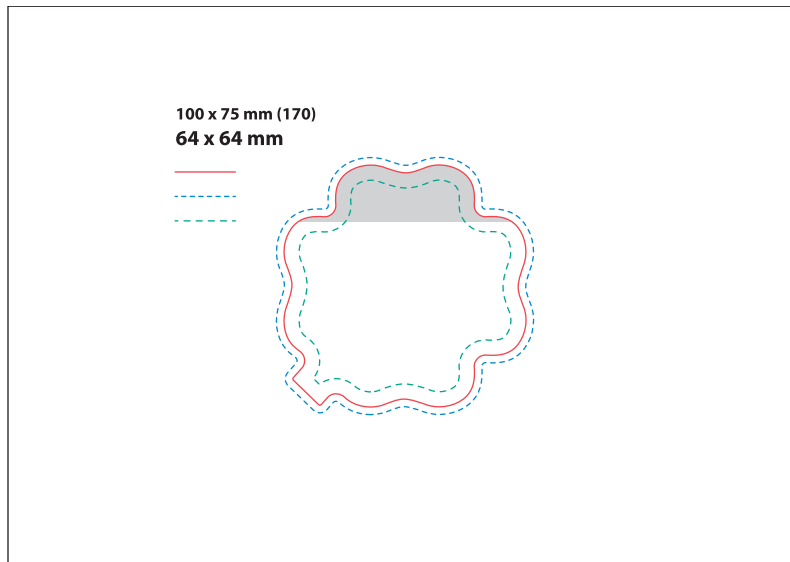
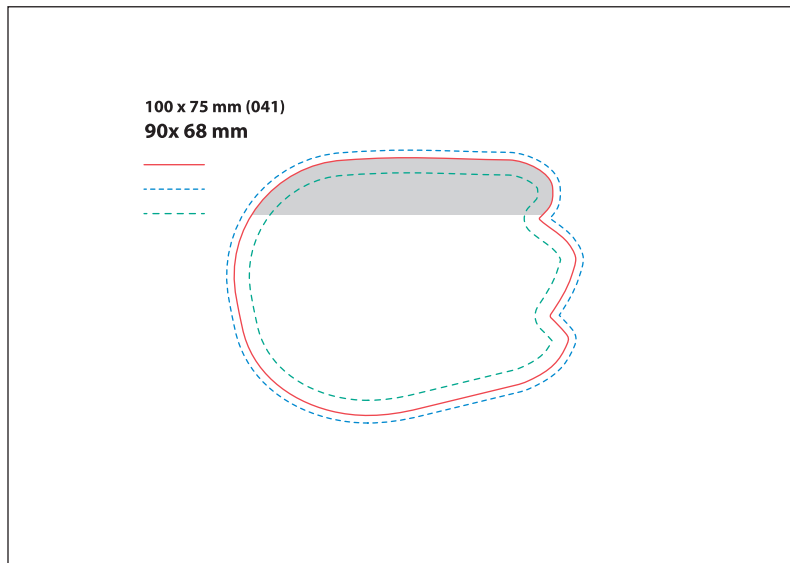

Legenda

- Format netto
- - - Format brutto
- - - Wewnętrzny bezpieczny margines

Makiety



Poprawnie przygotowany plik powinien mieć wymiary **104 x 79 mm**.

Spad wynosi po **2 mm** dla każdego z boków użytku i po **2mm** dla każdego z boków naklejki. W nawiasie podany jest nr wykrojnika.

Szary obszar w makiety wskazuje umiejscowienie paska klejowego.

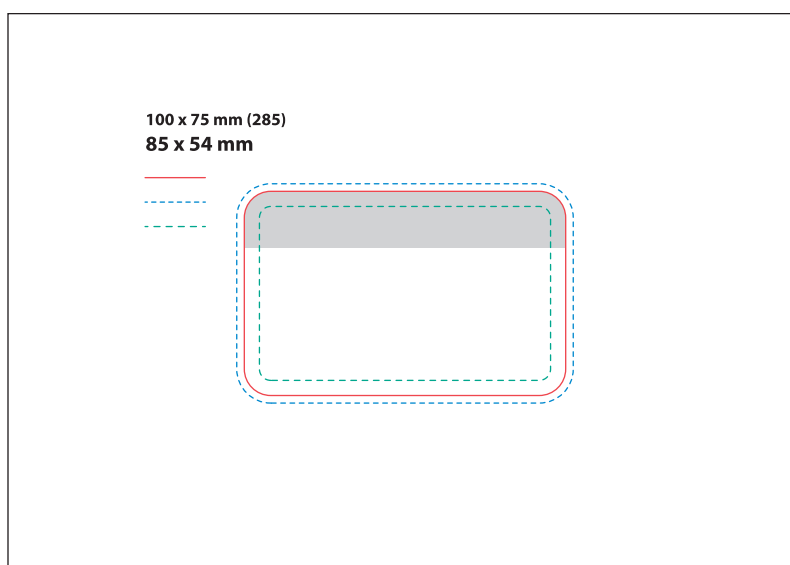
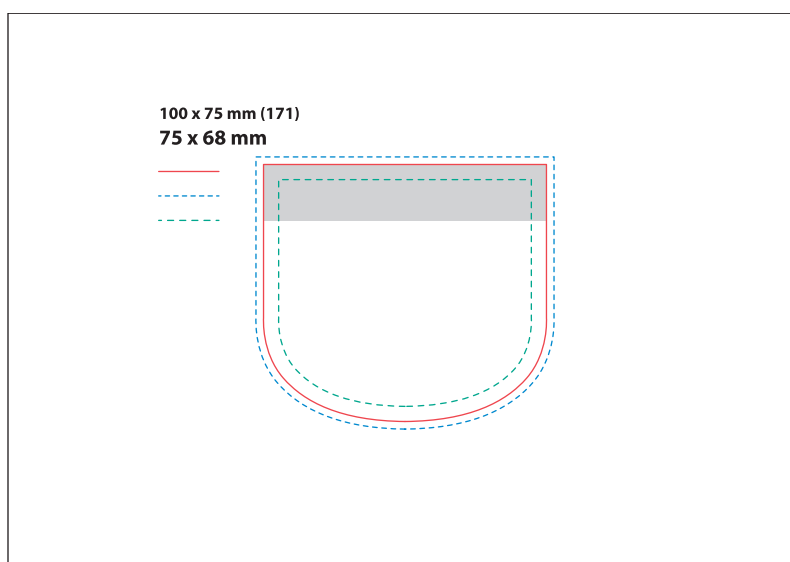
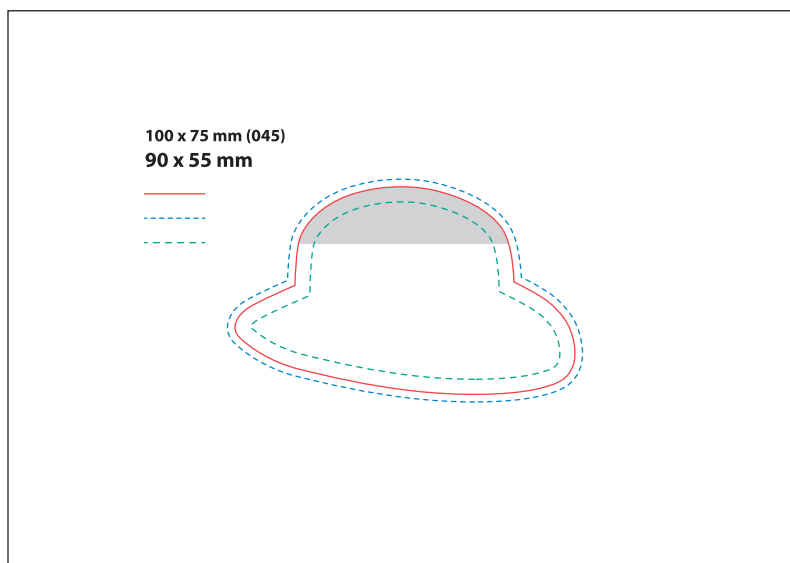

Legenda

- Format netto
- - - Format brutto
- - - Wewnętrzny bezpieczny margines

Makiety



Poprawnie przygotowany plik powinien mieć wymiary **104 x 79 mm**.

Spad wynosi po **2 mm** dla każdego z boków użytku i po **2mm** dla każdego z boków naklejki. W nawiasie podany jest nr wykrojnika.

Szary obszar w makięcie wskazuje umiejscowienie paska klejowego.

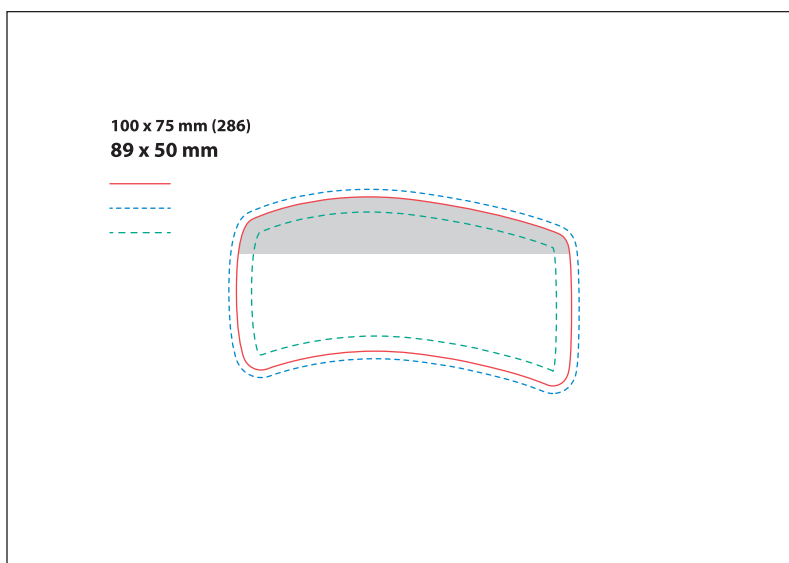
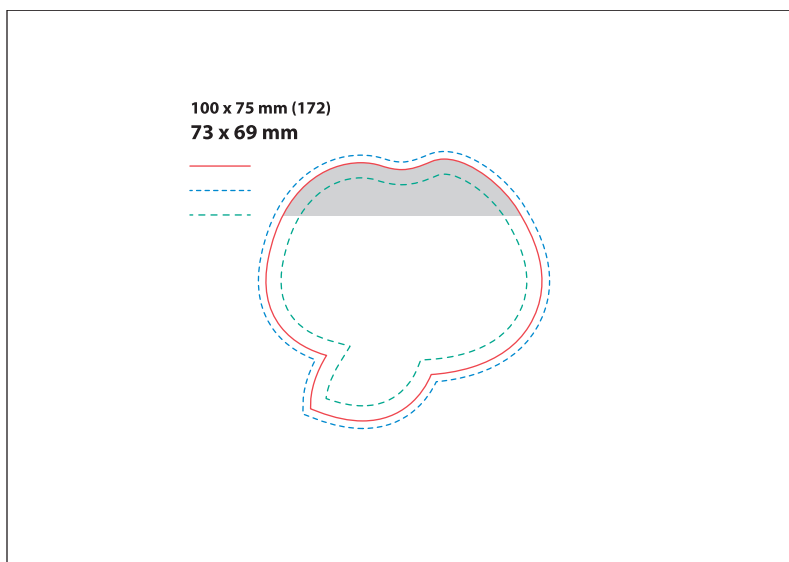
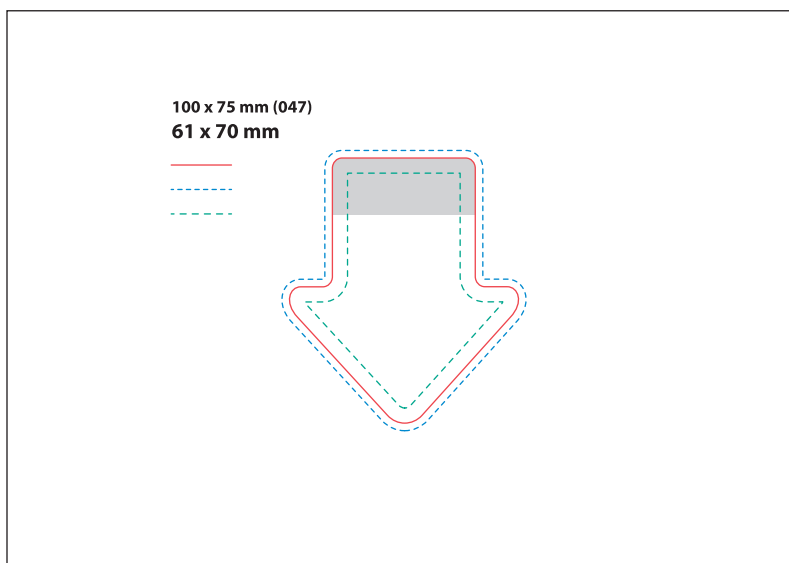

Legenda

- Format netto
- - - Format brutto
- - - Wewnętrzny bezpieczny margines

Makiety





Poprawnie przygotowany plik powinien mieć wymiary **104 x 79 mm**.

Spad wynosi po **2 mm** dla każdego z boków użytku i po **2mm** dla każdego z boków naklejki. W nawiasie podany jest nr wykrojnika.

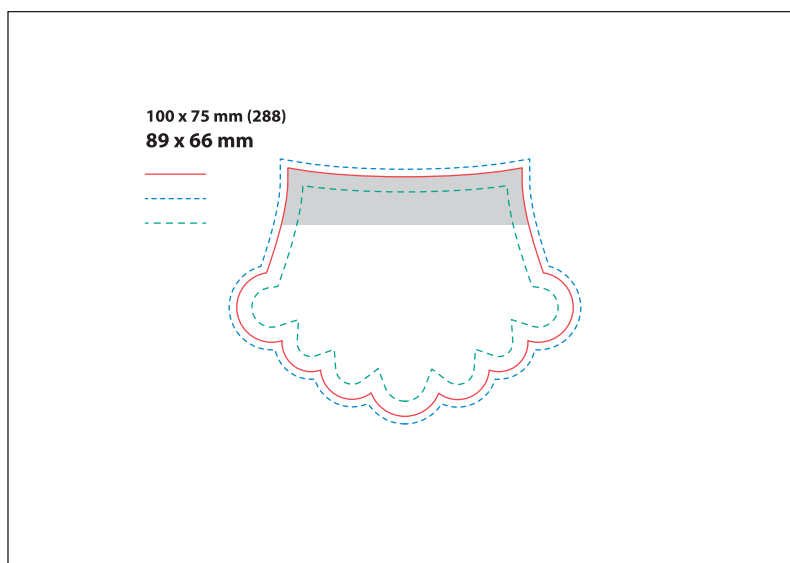
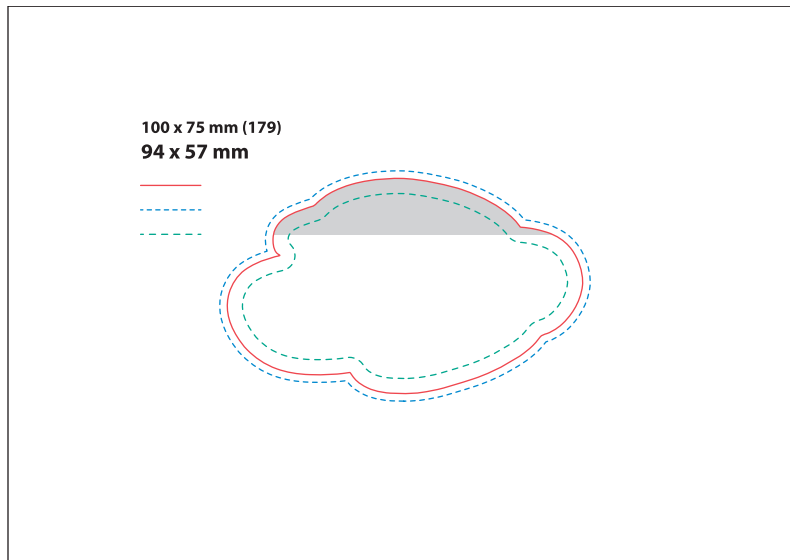
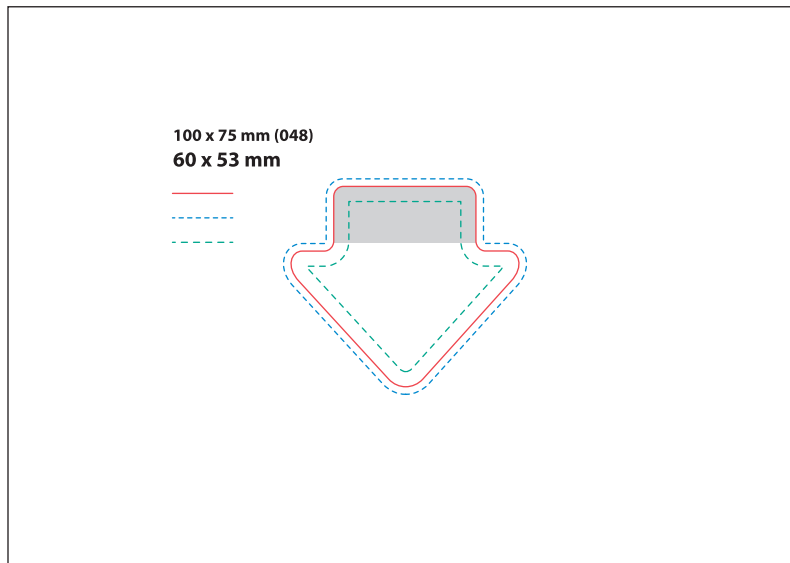
Szary obszar w makiecie wskazuje umiejscowienie paska klejowego.



Legenda

-  Format netto
-  Format brutto
-  Wewnętrzny bezpieczny margines

Makiety



Poprawnie przygotowany plik powinien mieć wymiary **104 x 79 mm**.

Spad wynosi po **2 mm** dla każdego z boków użytku i po **2mm** dla każdego z boków naklejki. W nawiasie podany jest nr wykrojnika.

Szary obszar w makięcie wskazuje umiejscowienie paska klejowego.

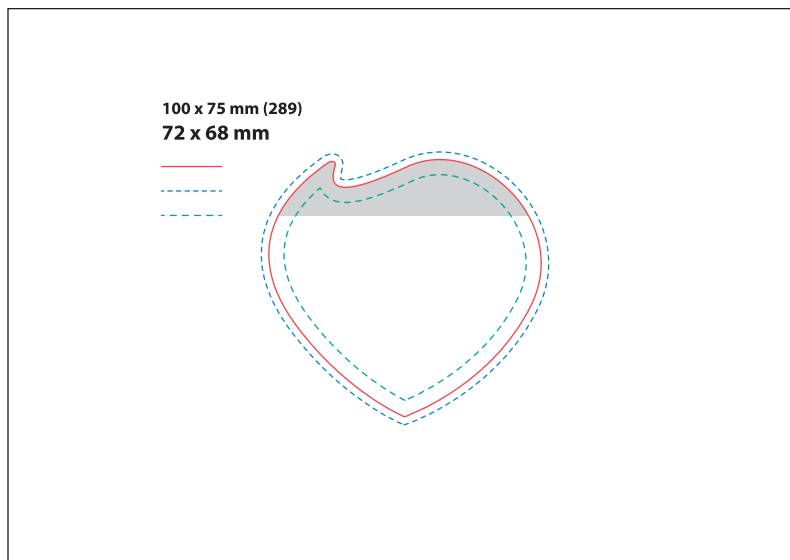
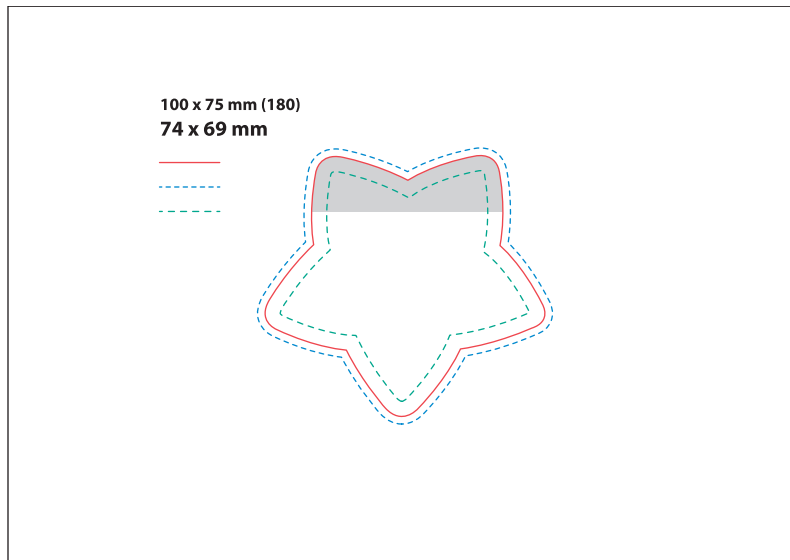
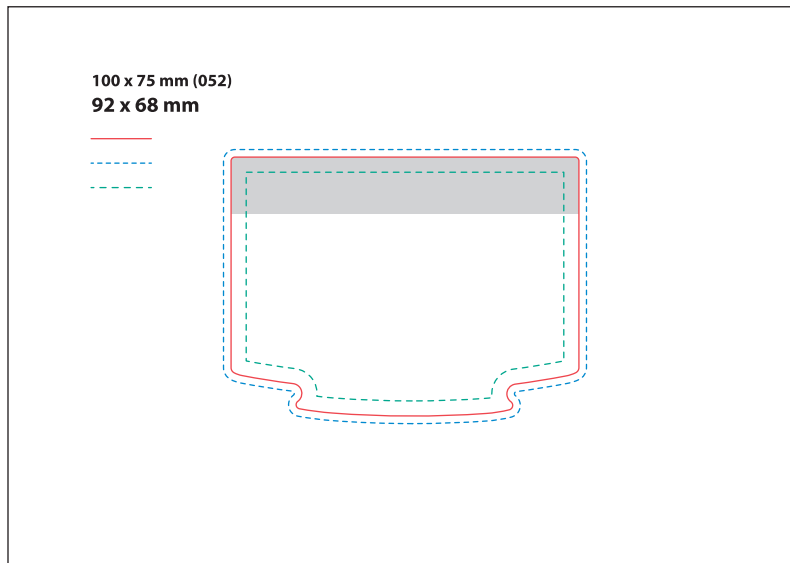

Legenda

- Format netto
- - - Format brutto
- - - Wewnętrzny bezpieczny margines

Makiety



Poprawnie przygotowany plik powinien mieć wymiary **104 x 79 mm**.

Spad wynosi po **2 mm** dla każdego z boków użytku i po **2mm** dla każdego z boków naklejki. W nawiasie podany jest nr wykrojnika.

Szary obszar w makiety wskazuje umiejscowienie paska klejowego.

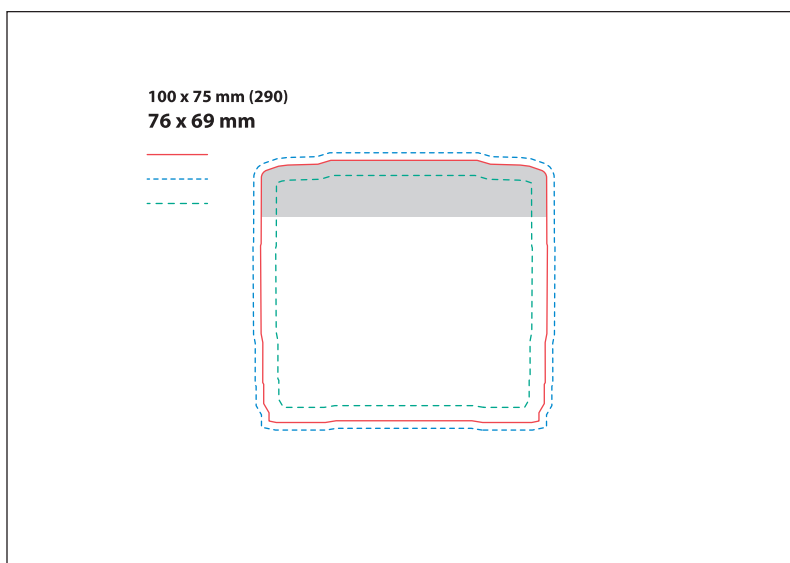
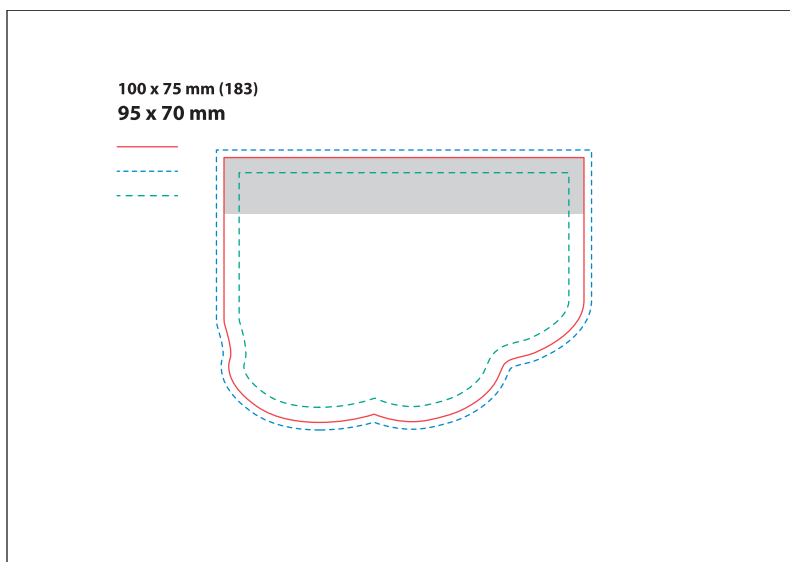
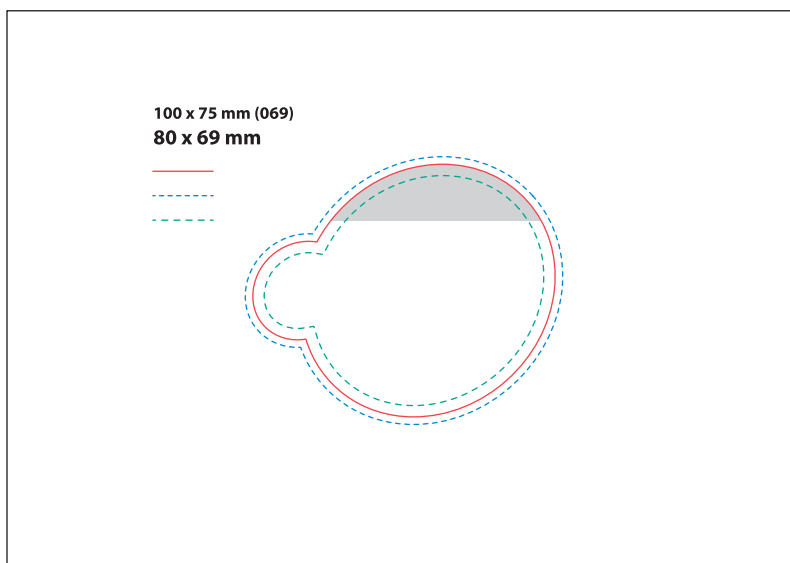

Legenda

- Format netto
- - - Format brutto
- - - Wewnętrzny bezpieczny margines

Makiety



Poprawnie przygotowany plik powinien mieć wymiary **104 x 79 mm**.

Spad wynosi po **2 mm** dla każdego z boków użytku i po **2mm** dla każdego z boków naklejki. W nawiasie podany jest nr wykrojnika.

Szary obszar w makiety wskazuje umiejscowienie paska klejowego.

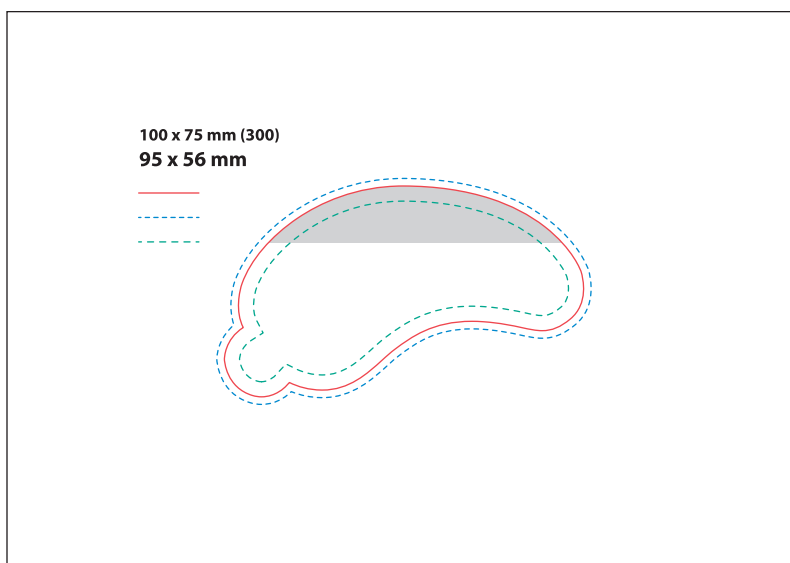
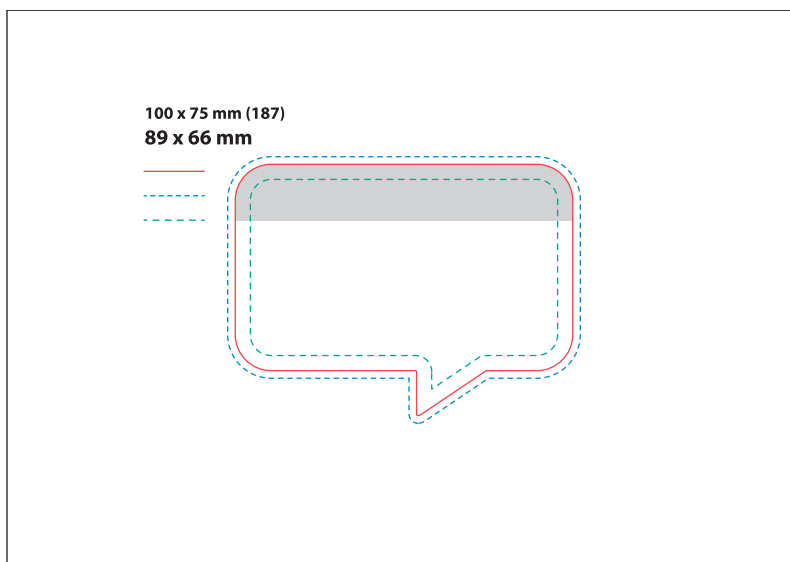
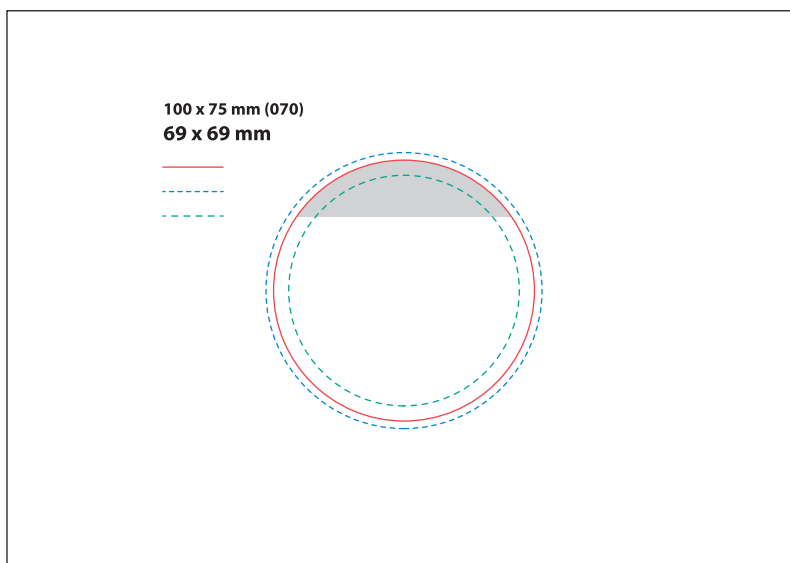

Legenda

- Format netto
- - - Format brutto
- - - Wewnętrzny bezpieczny margines

Makiety





Poprawnie przygotowany plik powinien mieć wymiary **104 x 79 mm**.

Spad wynosi po **2 mm** dla każdego z boków użytku i po **2mm** dla każdego z boków naklejki. W nawiasie podany jest nr wykrojnika.

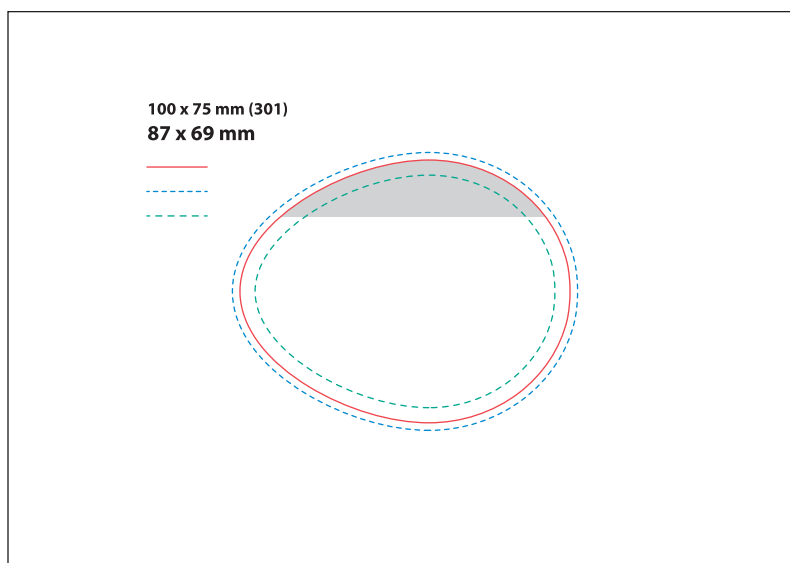
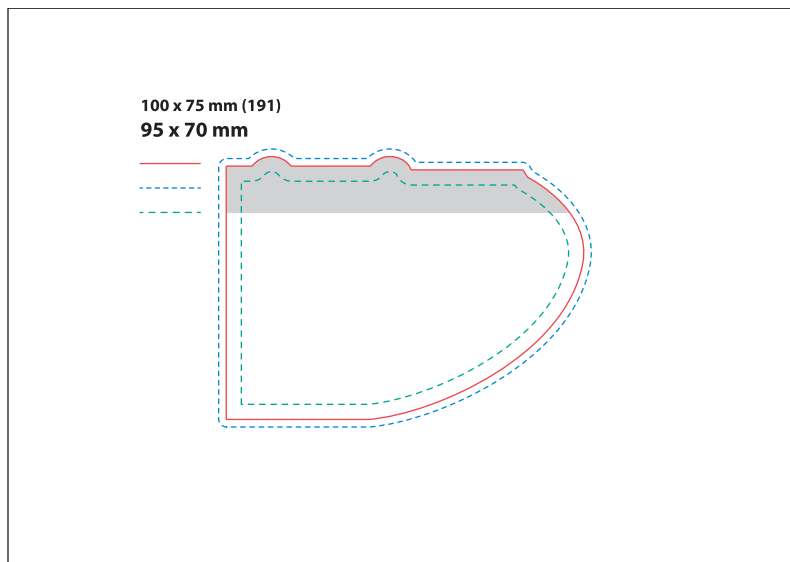
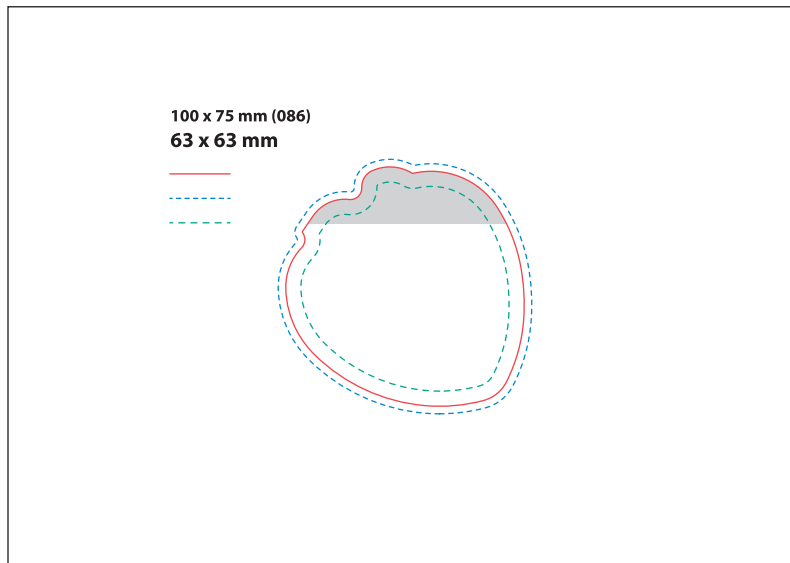
Szary obszar w makiacie wskazuje umiejscowienie paska klejowego.



Legenda

-  Format netto
-  Format brutto
-  Wewnętrzny bezpieczny margines

Makiety





Poprawnie przygotowany plik powinien mieć wymiary **104 x 79 mm**.

Spad wynosi po **2 mm** dla każdego z boków użytku i po **2mm** dla każdego z boków naklejki. W nawiasie podany jest nr wykrojnika.

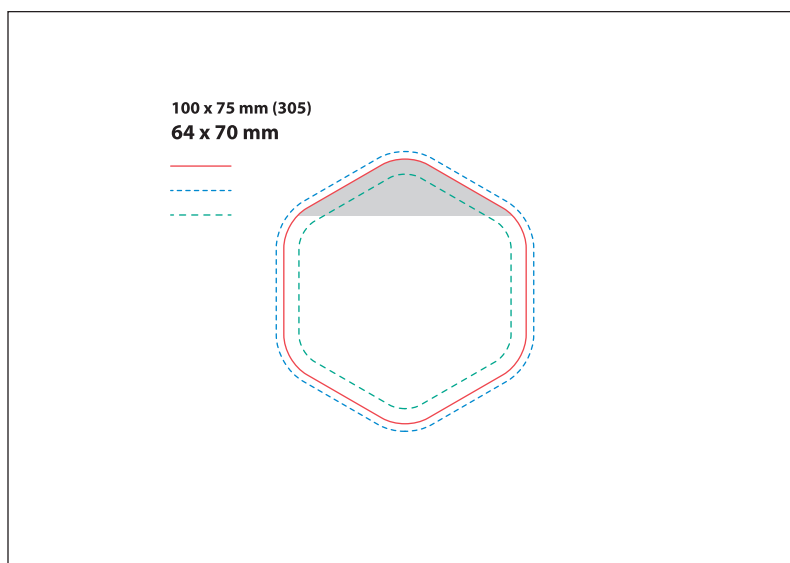
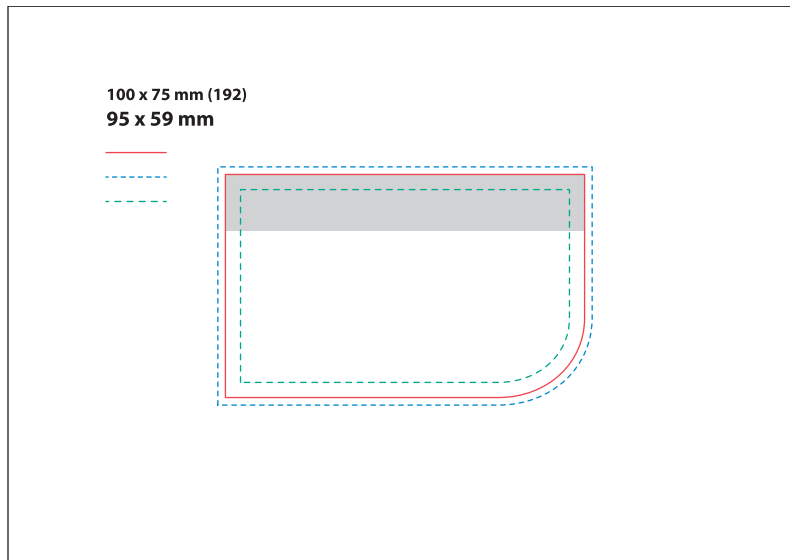
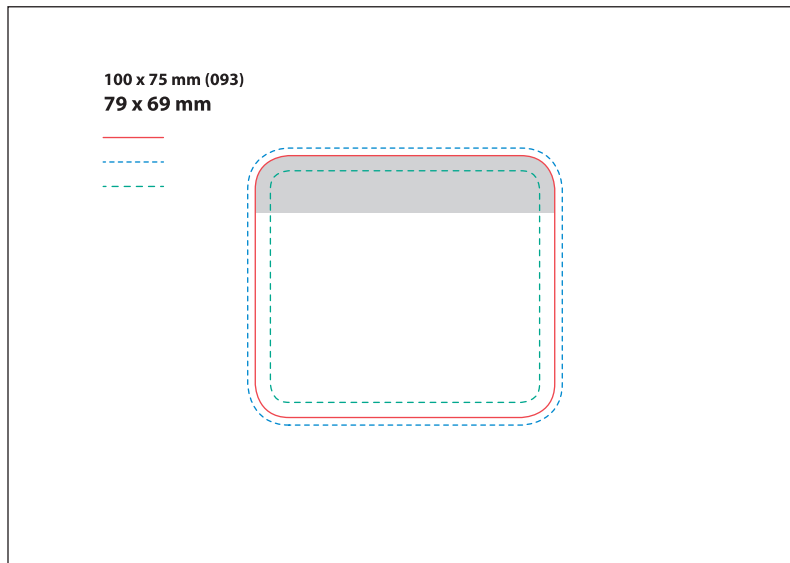
Szary obszar w makiety wskazuje umiejscowienie paska klejowego.



Legenda

-  Format netto
-  Format brutto
-  Wewnętrzny bezpieczny margines

Makiety





Poprawnie przygotowany plik powinien mieć wymiary **104 x 79 mm**.

Spad wynosi po **2 mm** dla każdego z boków użytku i po **2mm** dla każdego z boków naklejki. W nawiasie podany jest nr wykrojnika.

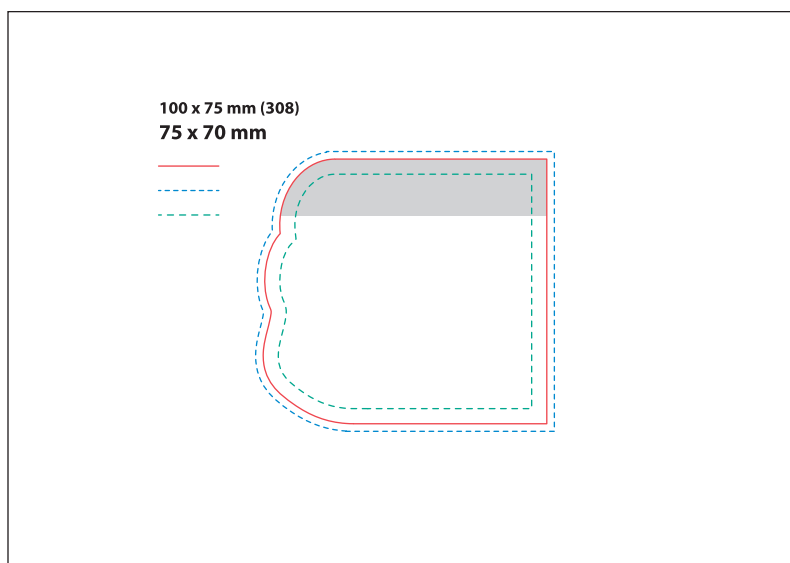
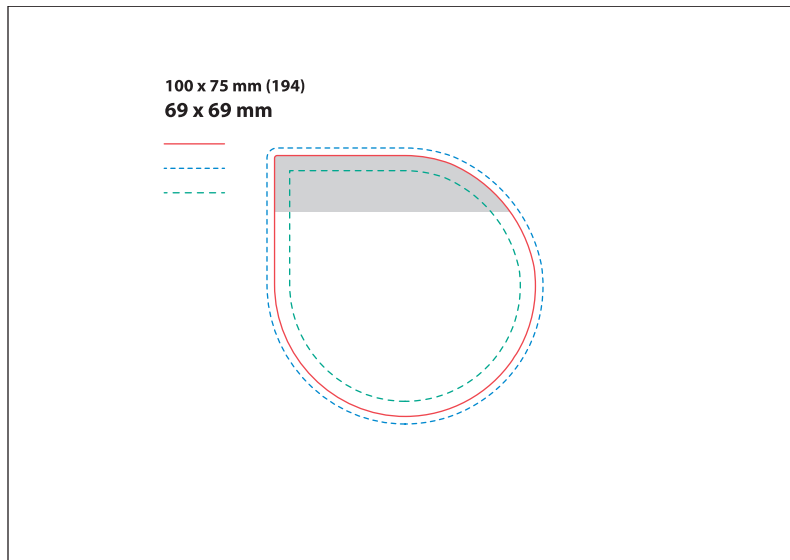
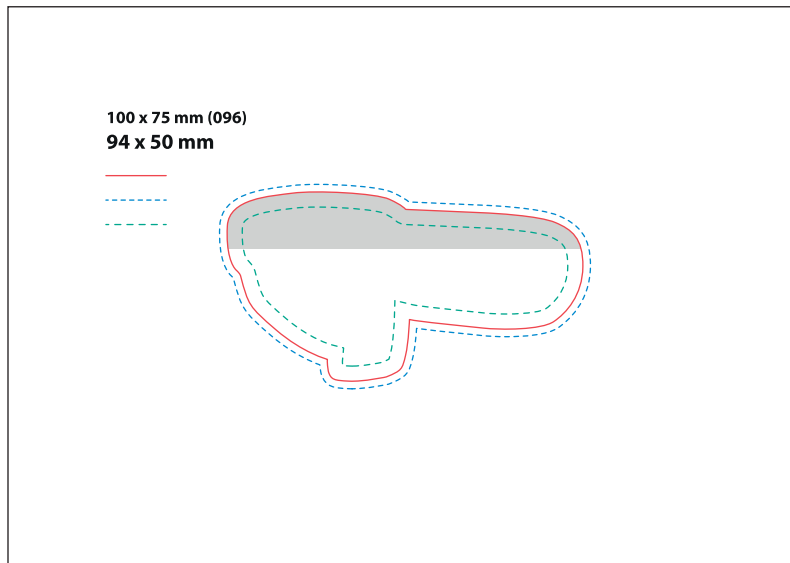
Szary obszar w makiety wskazuje umiejscowienie paska klejowego.



Legenda

-  Format netto
-  Format brutto
-  Wewnętrzny bezpieczny margines

Makiety



Poprawnie przygotowany plik powinien mieć wymiary **104 x 79 mm**.

Spad wynosi po **2 mm** dla każdego z boków użytku i po **2mm** dla każdego z boków naklejki. W nawiasie podany jest nr wykrojnika.

Szary obszar w makiecie wskazuje umiejscowienie paska klejowego.

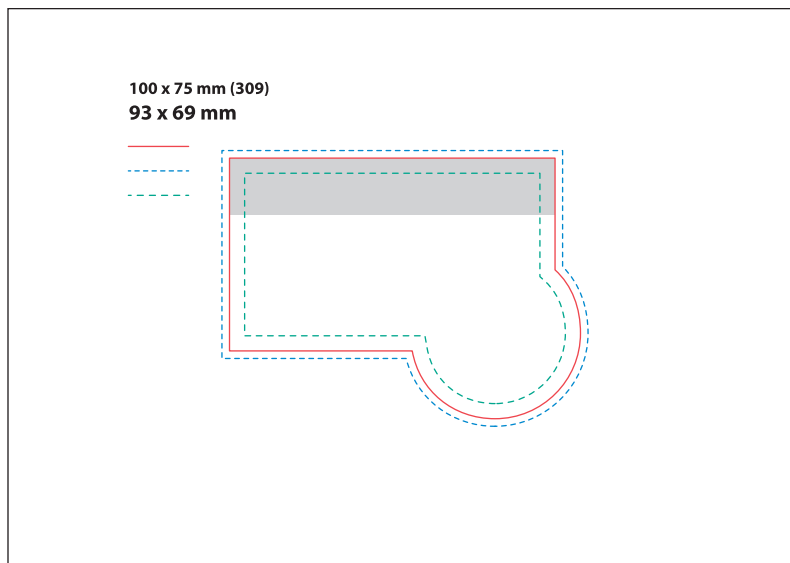
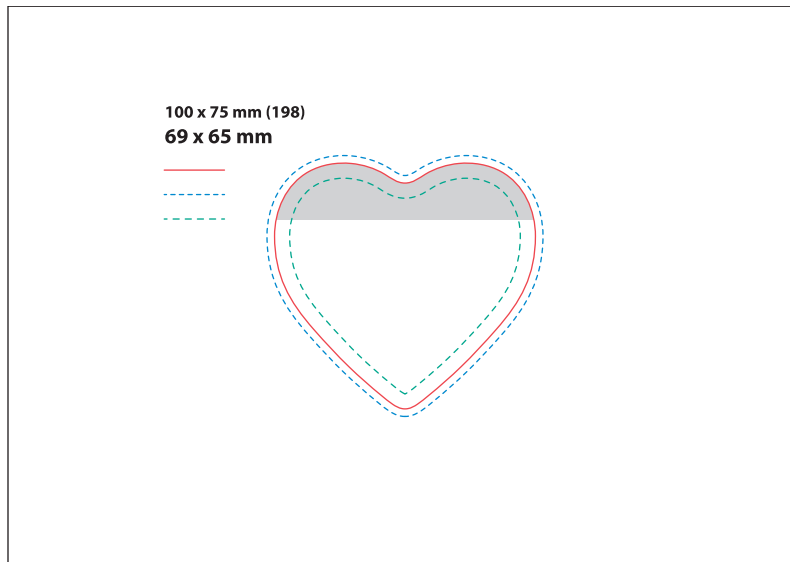
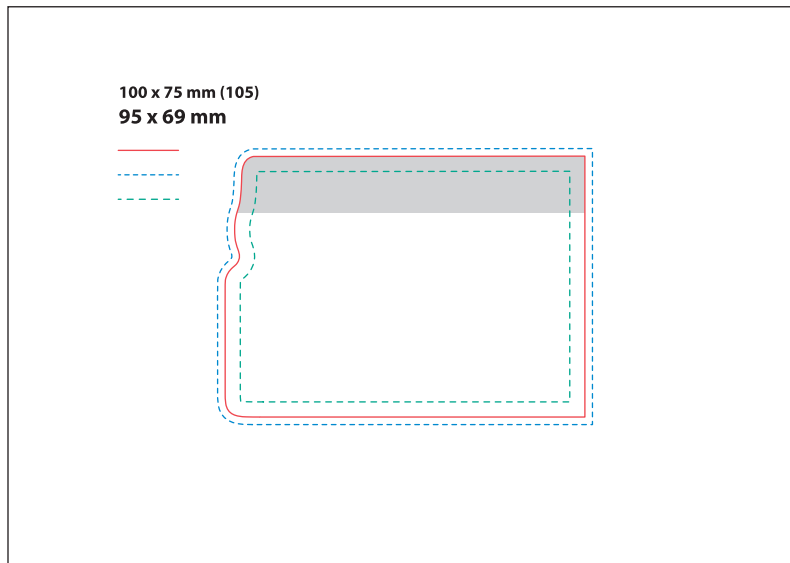

Legenda

- Format netto
- - - Format brutto
- - - Wewnętrzny bezpieczny margines

Makiety





Poprawnie przygotowany plik powinien mieć wymiary **104 x 79 mm**.

Spad wynosi po **2 mm** dla każdego z boków użytku i po **2mm** dla każdego z boków naklejki. W nawiasie podany jest nr wykrojnika.

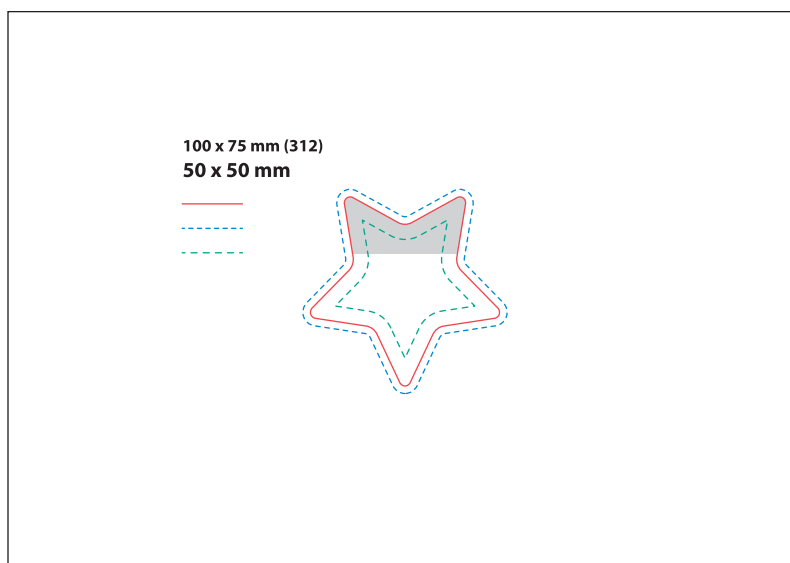
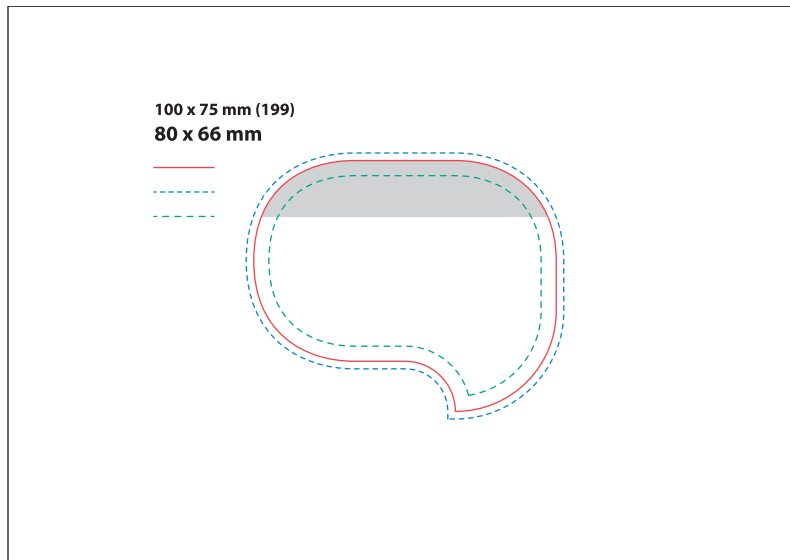
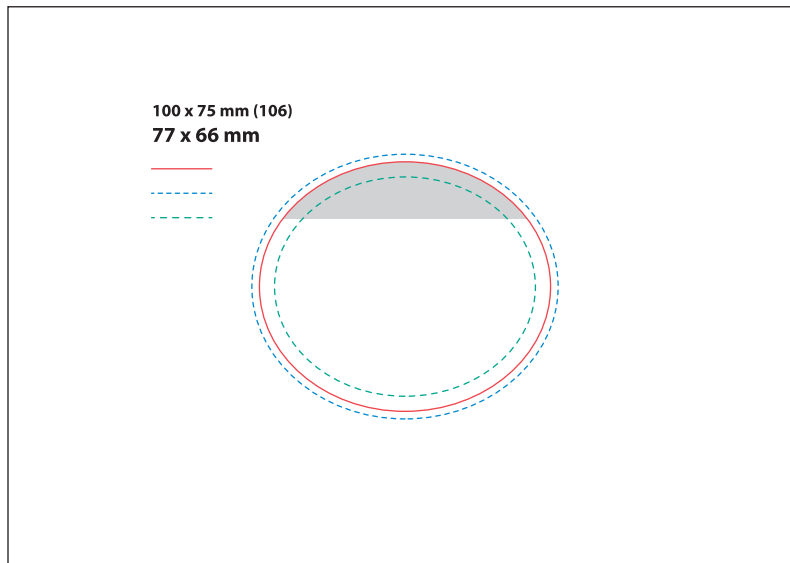
Szary obszar w makiety wskazuje umiejscowienie paska klejowego.



Legenda

-  Format netto
-  Format brutto
-  Wewnętrzny bezpieczny margines

Makiety



Poprawnie przygotowany plik powinien mieć wymiary **104 x 79 mm**.

Spad wynosi po **2 mm** dla każdego z boków użytku i po **2mm** dla każdego z boków naklejki. W nawiasie podany jest nr wykrojnika.

Szary obszar w makiety wskazuje umiejscowienie paska klejowego.

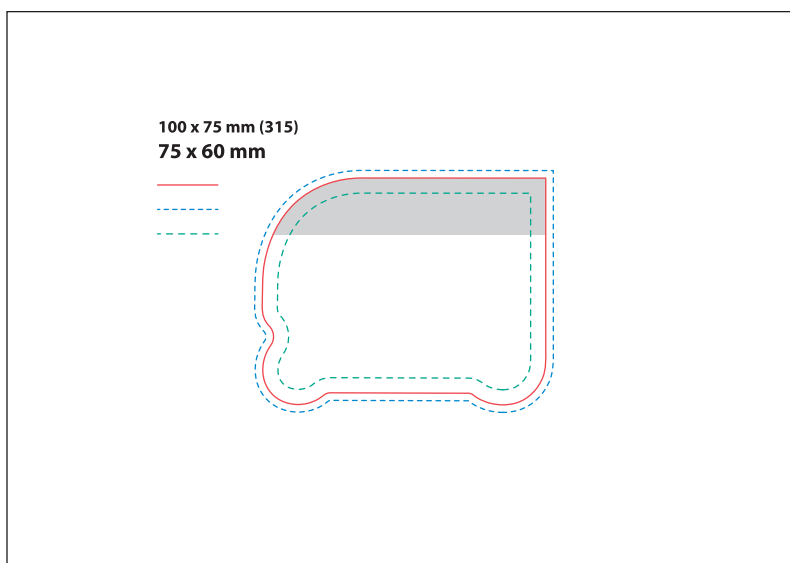
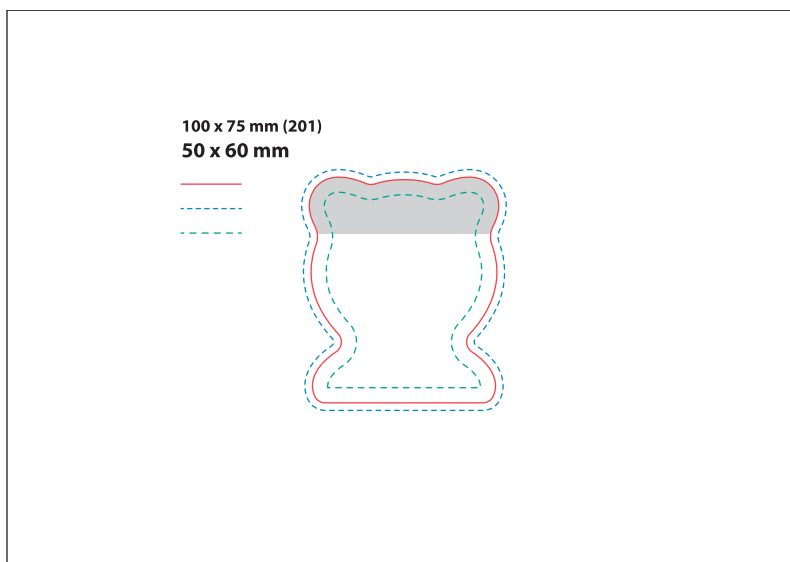
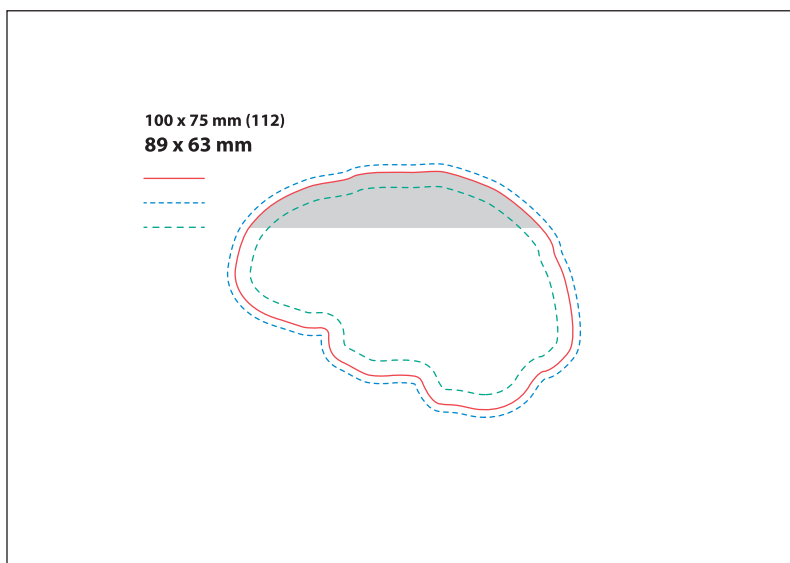

Legenda

- Format netto
- - - Format brutto
- - - Wewnętrzny bezpieczny margines

Makiety





Poprawnie przygotowany plik powinien mieć wymiary **104 x 79 mm**.

Spad wynosi po **2 mm** dla każdego z boków użytku i po **2mm** dla każdego z boków naklejki. W nawiasie podany jest nr wykrojnika.

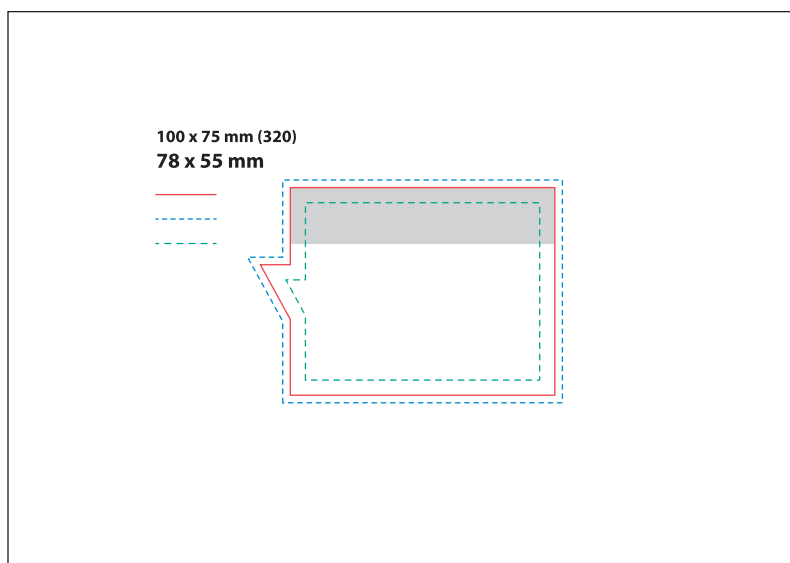
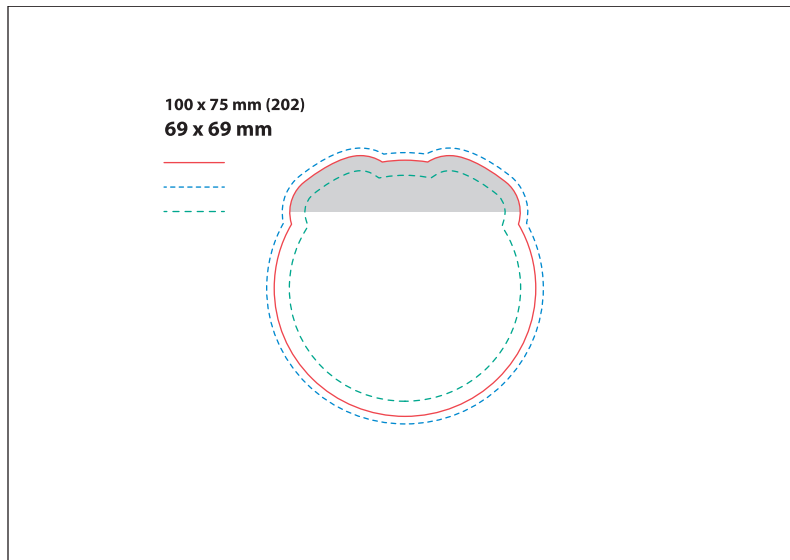
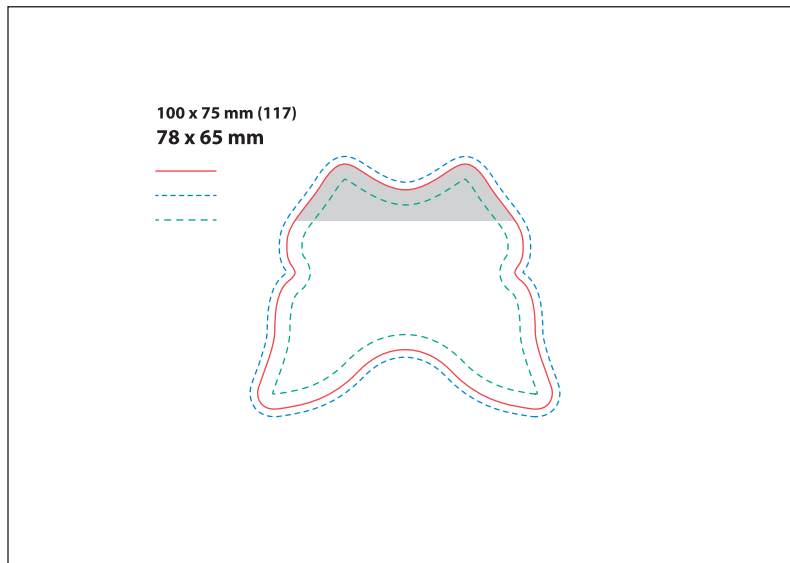
Szary obszar w makiety wskazuje umiejscowienie paska klejowego.



Legenda

-  Format netto
-  Format brutto
-  Wewnętrzny bezpieczny margines

Makiety



Poprawnie przygotowany plik powinien mieć wymiary **104 x 79 mm**.

Spad wynosi po **2 mm** dla każdego z boków użytku i po **2mm** dla każdego z boków naklejki. W nawiasie podany jest nr wykrojnika.

Szary obszar w makiety wskazuje umiejscowienie paska klejowego.

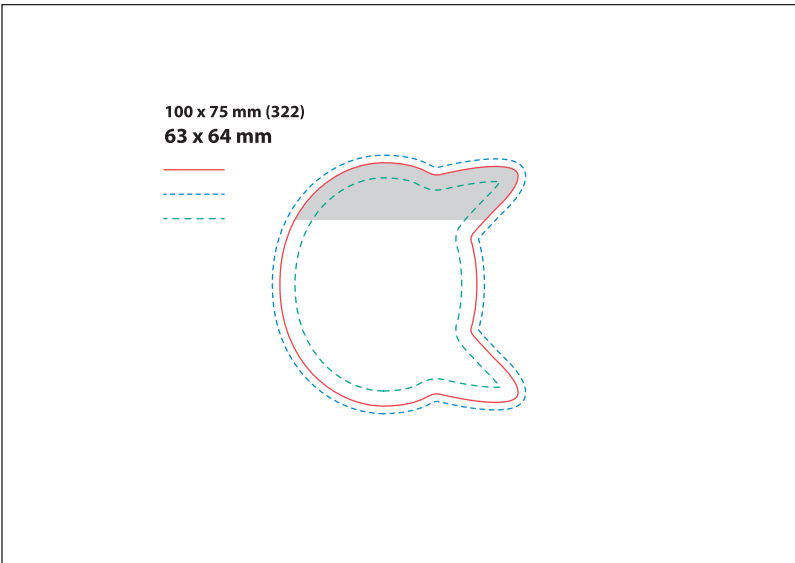
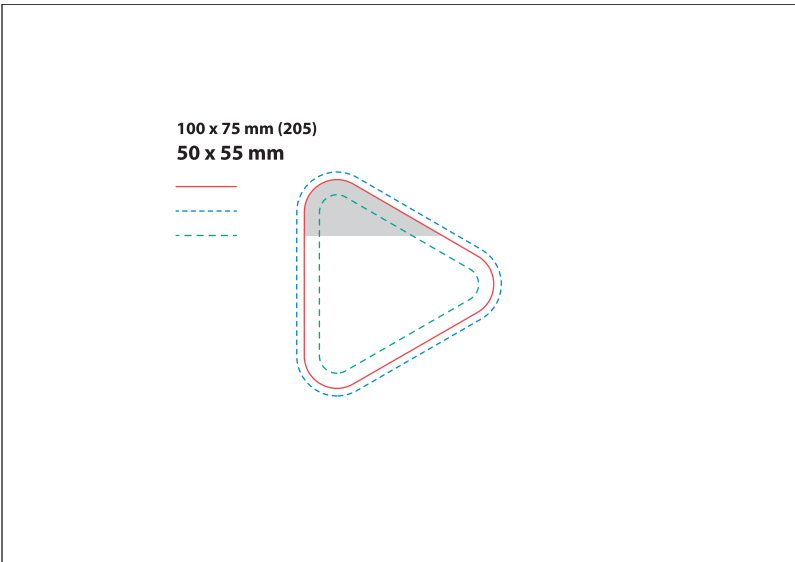
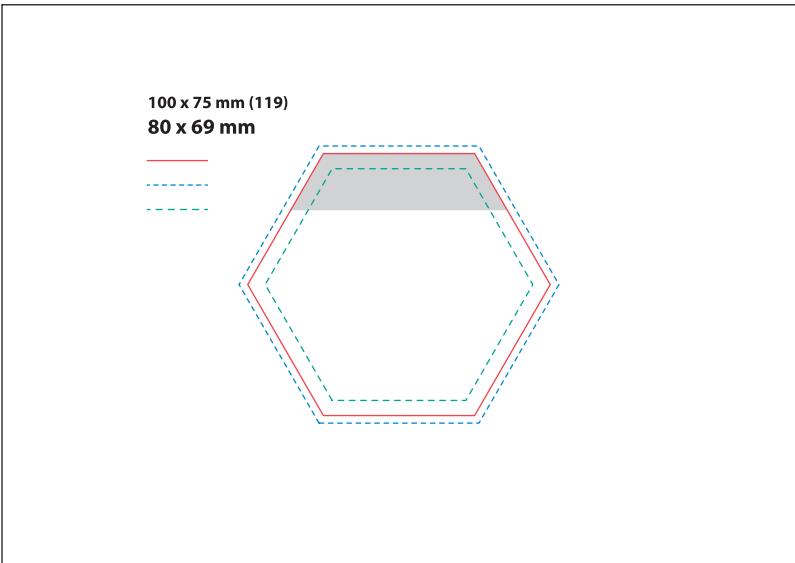

Legenda

- Format netto
- - - Format brutto
- - - Wewnętrzny bezpieczny margines

Makiety



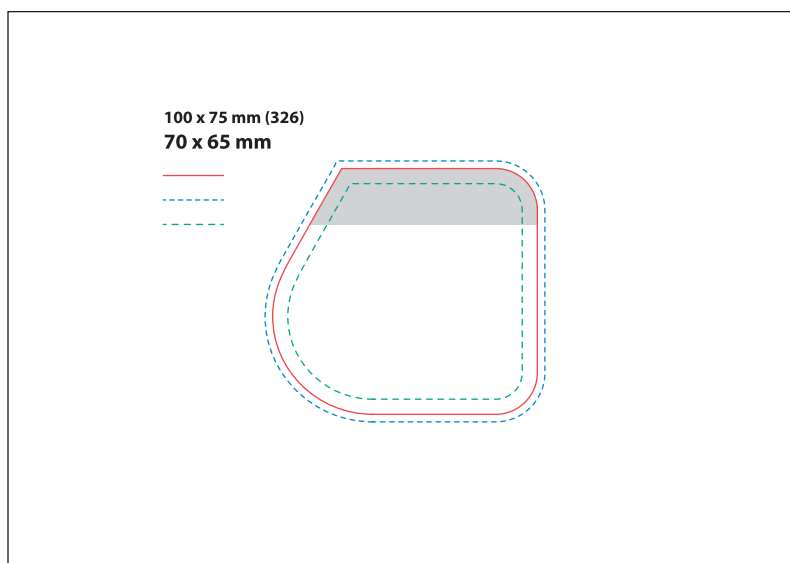
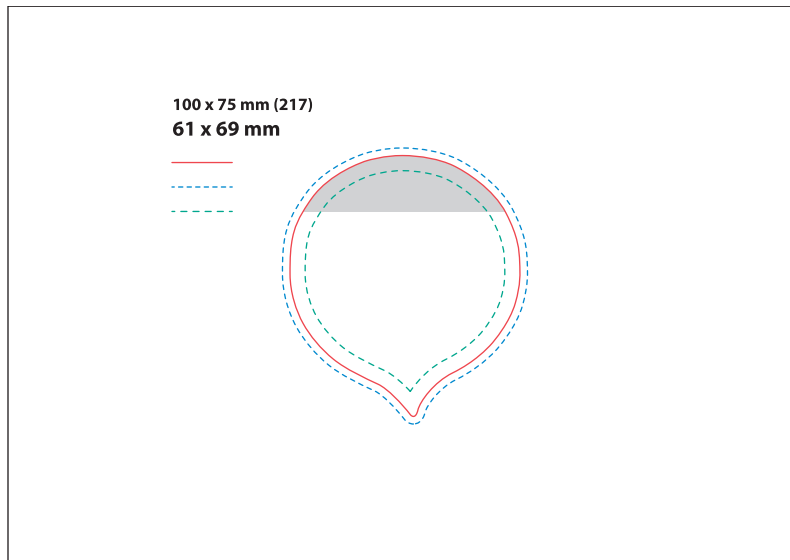
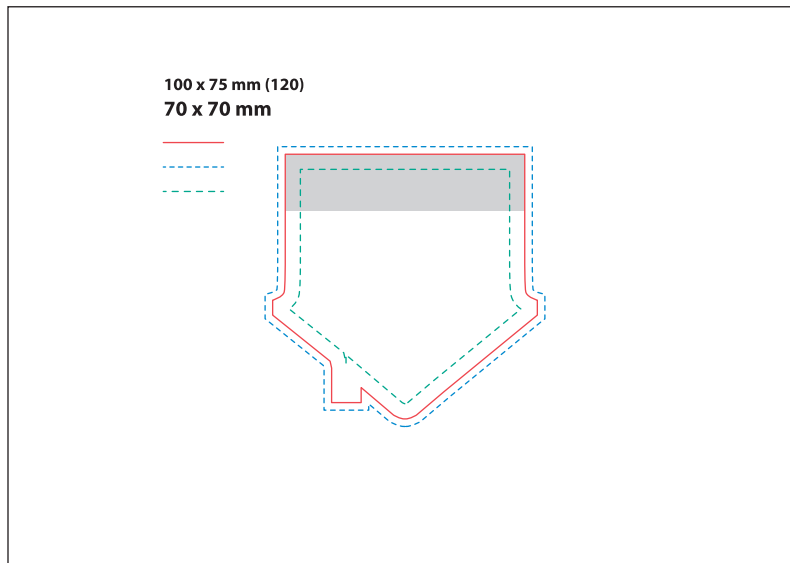

Legenda

- Format netto
- - - Format brutto
- - - Wewnętrzny bezpieczny margines

Makiety



Poprawnie przygotowany plik powinien mieć wymiary **104 x 79 mm**.

Spad wynosi po **2 mm** dla każdego z boków użytku i po **2mm** dla każdego z boków naklejki. W nawiasie podany jest nr wykrojnika.

Szary obszar w makiety wskazuje umiejscowienie paska klejowego.

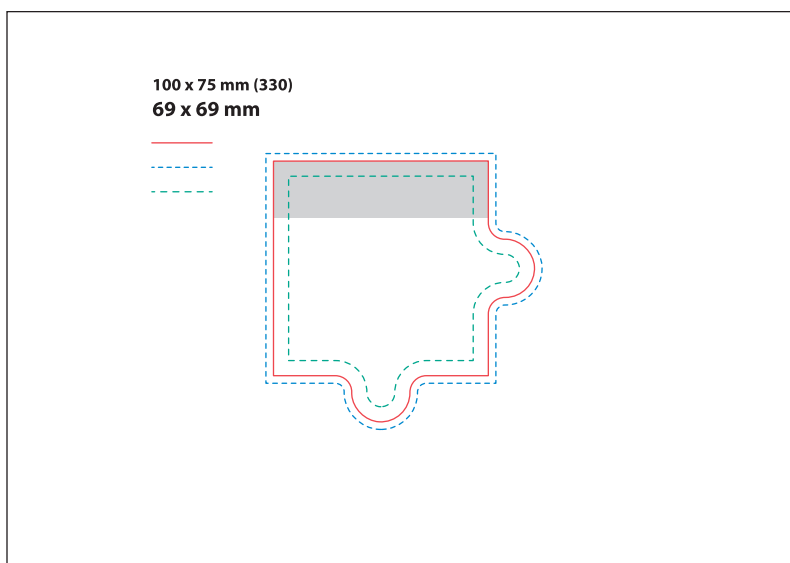
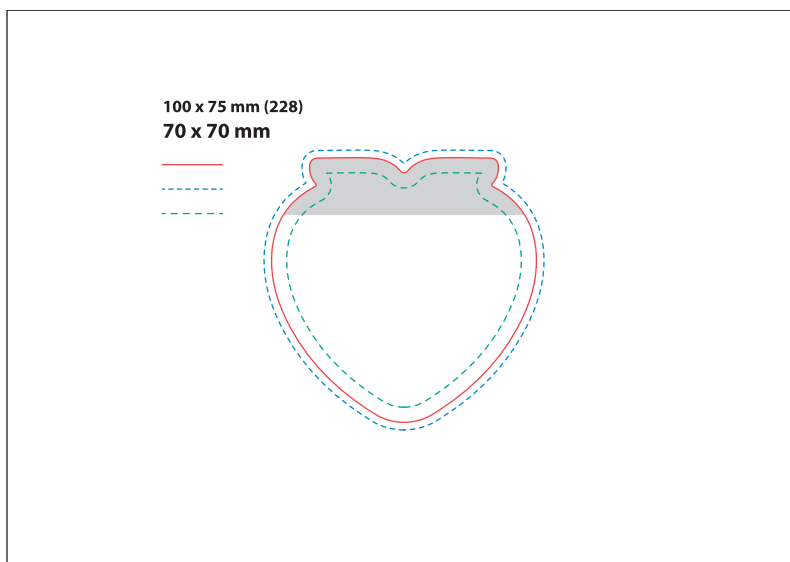
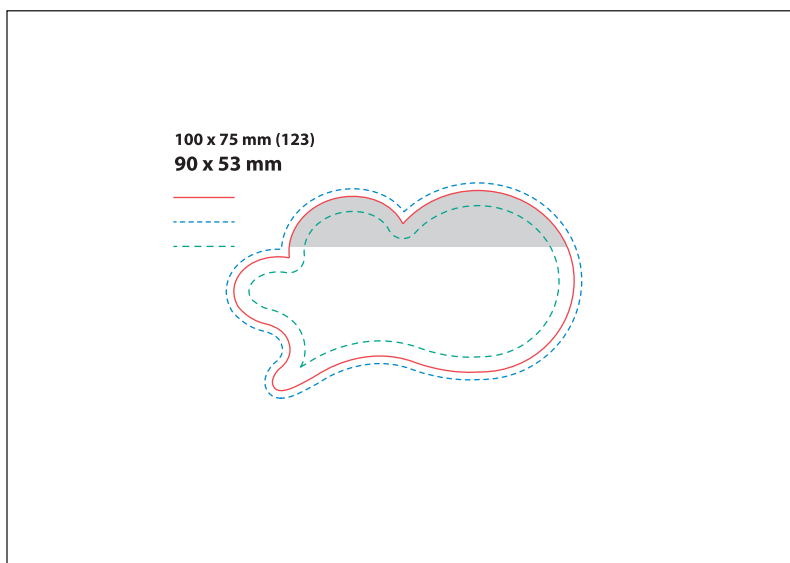

Legenda

- Format netto
- - - Format brutto
- - - Wewnętrzny bezpieczny margines

Makiety



Poprawnie przygotowany plik powinien mieć wymiary **104 x 79 mm**.

Spad wynosi po **2 mm** dla każdego z boków użytku i po **2mm** dla każdego z boków naklejki. W nawiasie podany jest nr wykrojnika.

Szary obszar w makiety wskazuje umiejscowienie paska klejowego.

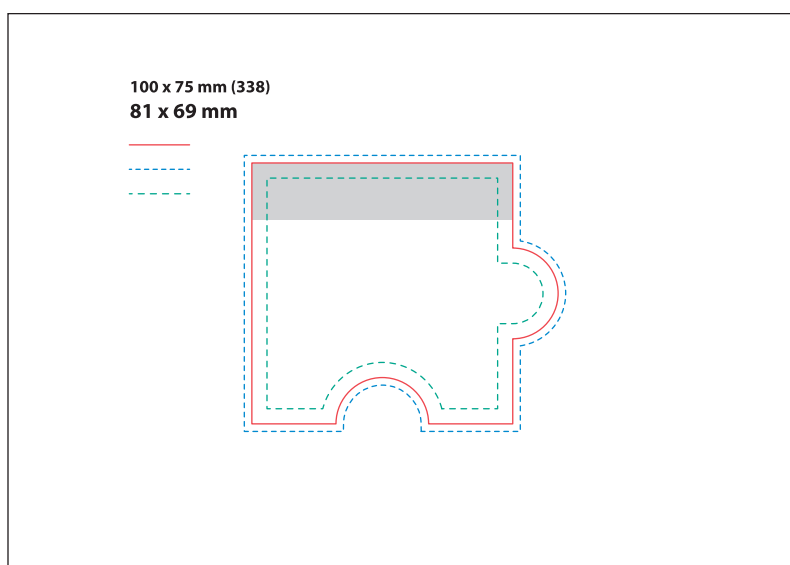
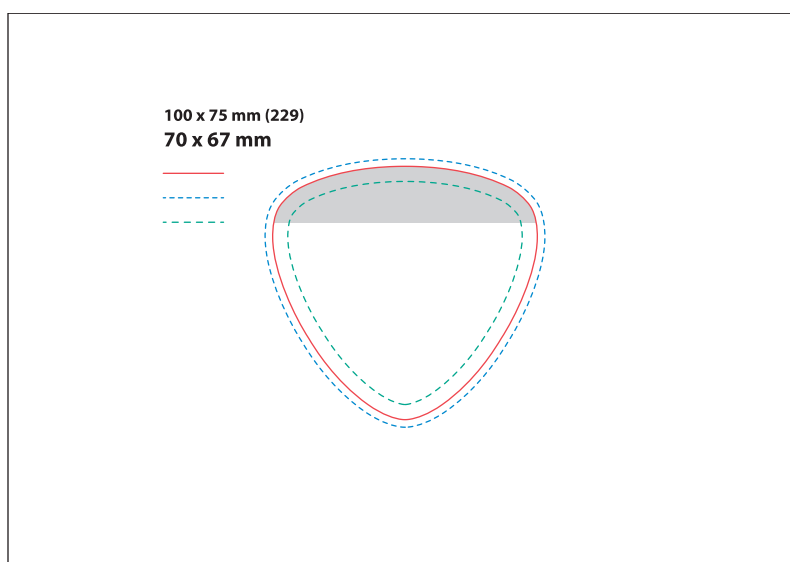
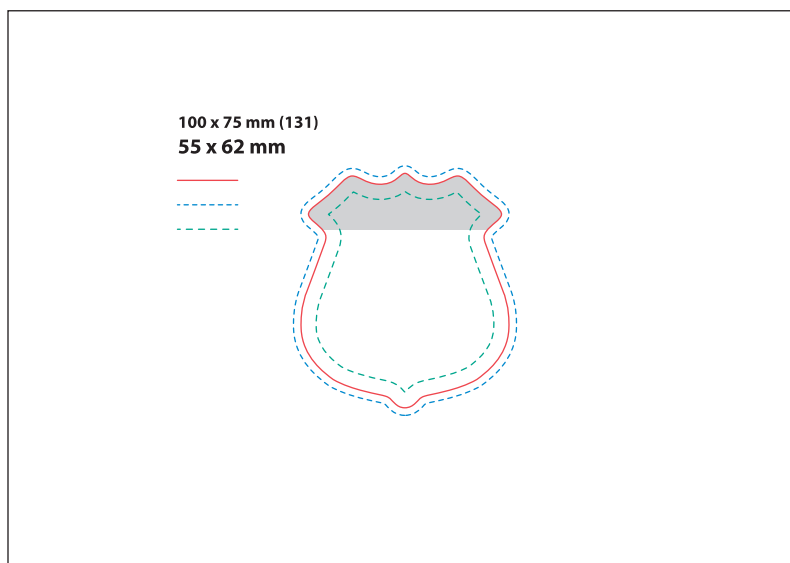

Legenda

- Format netto
- - - Format brutto
- - - Wewnętrzny bezpieczny margines

Makiety





Poprawnie przygotowany plik powinien mieć wymiary **104 x 79 mm**.

Spad wynosi po **2 mm** dla każdego z boków użytku i po **2mm** dla każdego z boków naklejki. W nawiasie podany jest nr wykrojnika.

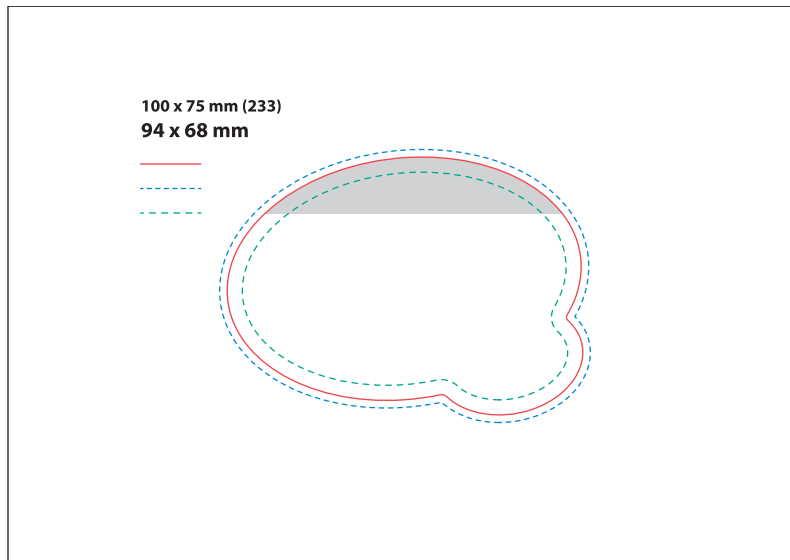
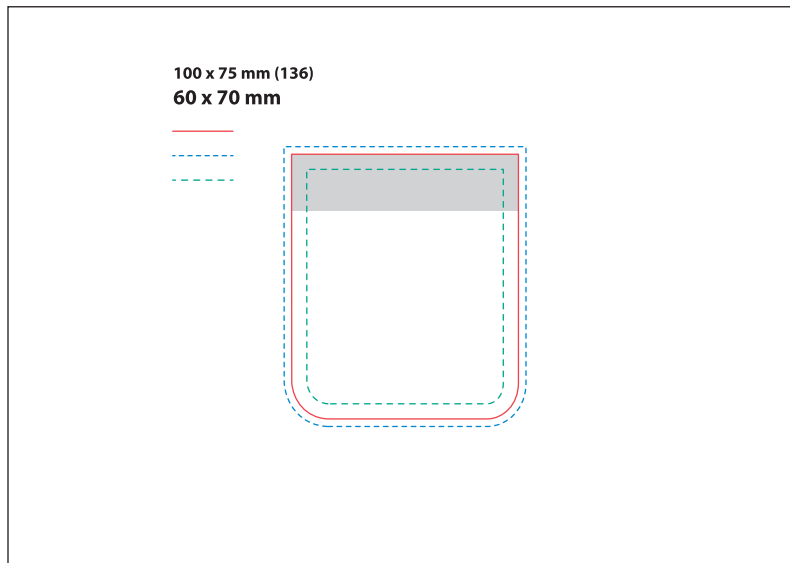
Szary obszar w makiety wskazuje umiejscowienie paska klejowego.



Legenda

-  Format netto
-  Format brutto
-  Wewnętrzny bezpieczny margines

Makiety



Poprawnie przygotowany plik powinien mieć wymiary **104 x 79 mm**.

Spad wynosi po **2 mm** dla każdego z boków użytku i po **2mm** dla każdego z boków naklejki. W nawiasie podany jest nr wykrojnika.

Szary obszar w makiety wskazuje umiejscowienie paska klejowego.